

Atlas Copco



DZS 클로우 저압 압축기

DZS 150P & 300P (15-22 kW / 20-30 hp)

0.5-2.3 bar(g) / 7-33 psig

175-340 m³/h / 103-200 cfm

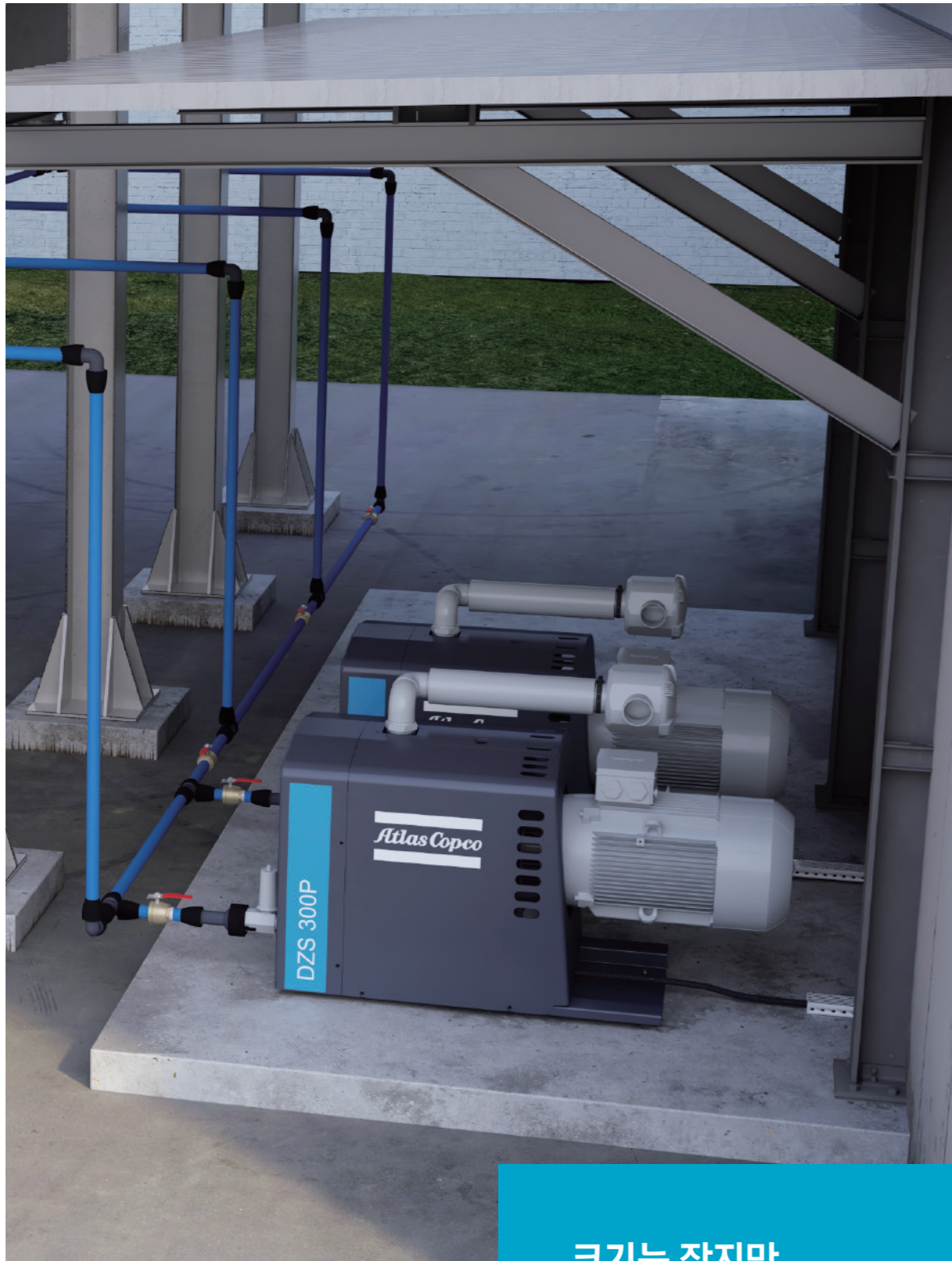

크기는 작지만 가성비 최고의 절대 강자

- ISO 8573-1 Class 0 인증 받은 클로우 압축 기술 적용
- 최저 비용으로 최대 2.3 bar(g)의 압축공기 생산 가능

DZS 클로우 저압 압축기

아트라스콥코 DZS 클로우 저압 압축기는 다양한 산업과 적용 분야에서 최고의 안정성을 보장하며, 최소 설치 및 유지 비용으로 고객에게 가장 적합한 맞춤 선택을 제공합니다.

적용 산업 분야



Fermentation
발효공정



Pneumatic conveying
공압 이송



Wastewater treatment
폐/하수 처리

장비 주요 특징

장비 성능 및 기술 사양

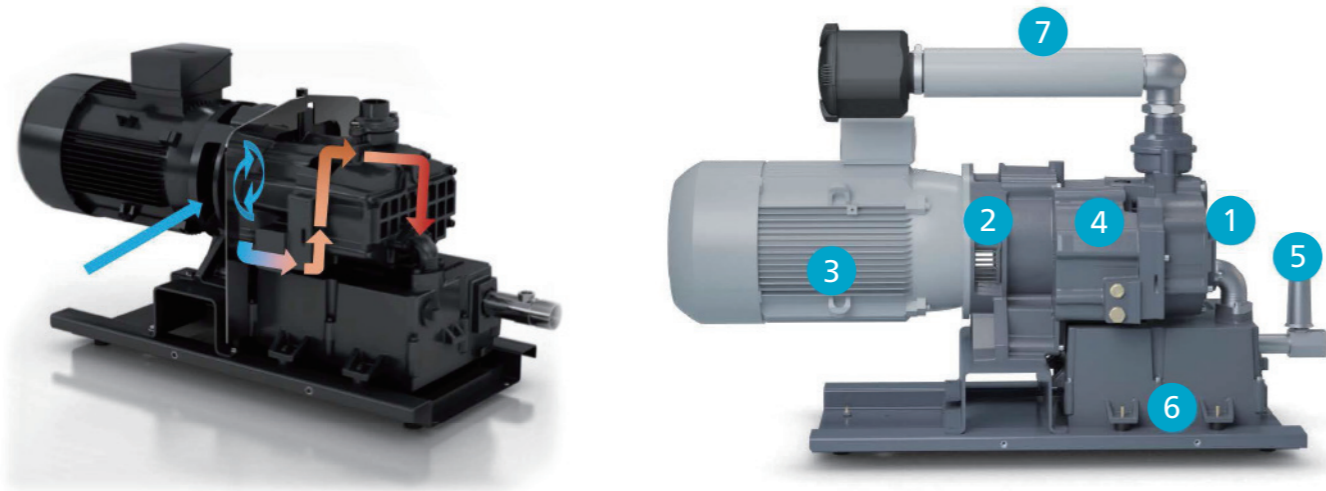

1 혁신적인 클로우 엘리먼트 설계

- 스테인리스 재질의 클로우 로터와 특수코팅의 하우징으로 높은 내구성 및 긴 장비 수명
- 로터와 하우징 사이의 특수코팅을 적용하여 간극을 최소화
- 엘리먼트의 청소 및 유지보수가 용이하도록 설계



2 특허받은 냉각 설계

높은 내구성 및 긴 장비 수명을 위해서 오일, 베어링 및 로터 하우징 냉각에 특허받은 냉각 설계 적용

- 냉각 팬이 메인 회전축에 연결되어 별도의 독립된 팬이 필요 없으며 결과적으로 에너지 효율 증대
- 냉각 공기가 필요한 부위를 집중적으로 냉각할 수 있도록 설계되어 에너지 소비 효율 증대
- 부품의 마모를 촉진할 수 있는 열을 효과적으로 제거하여 장비 수명 연장

3 고효율 모터 적용

- IE3 & NEMA 프리미엄 효율 모터 적용
- 노출된 외부 환경에 저항력이 높은 TEFC (Totally Enclosed Fan Cooled) 모터 적용

4 로터와 모터의 직결 설계

- 수 로터(Male Claw)가 모터와 직결되어 동력 전달 손실이 없음
- 모터와 로터가 후렉시블 커플링으로 연결되어 소프트 스타트가 가능하며 모터, 회전축과 로터의 수명 연장
- 암 로터(Female Claw)는 정밀 가공된 기어로 연결되어 정확한 회전 및 안정적 동력 전달
- 벨트(Belt) 또는 풀리(Pulley)와 같은 소모성 부품을 제거하여 최소 유지보수 비용 발생

5 기계적 무결성과 안정성

- 토출쪽 사일런서가 프레임과 체결되어 낮은 진동과 소음 발생
- 안전밸브가 이상압력으로 부터 장비를 보호
- 차압 손실과 누설 공기가 적은 체크 밸브 설치

6 맥동 없는 안정적인 압축공기 공급

- 리액티브 사일런서가 공기의 맥동 발생을 억제하고 안정적인 공기 흐름을 발생시킴

7 저소음 압축기

- 흡기 사일런서와 캐노피 커버로 소음을 흡수하여 조용한 운전

DZS 150P 60 Hz

제품 명칭	작동 압력 (최소)		작동 압력 (최대)		유량 (FAD) @ 최대 작동 압력		유량 (FAD) @ 최소 작동 압력		모터		소음	무게		외형치수 LxWxH	
	bar(g)	psi(g)	bar(g)	psi(g)	m ³ /hr	cfm	m ³ /hr	cfm	kW	hp	dB	kg	lb	mm	in
DZS 150P	0.5	7	2.3	33	145	85	175	103	15	20	79	196	432	1159 x 416 x 673	43 x 16 x 26

DZS 300P 60 Hz

제품 명칭	작동 압력 (최소)		작동 압력 (최대)		유량 (FAD) @ 최대 작동 압력		유량 (FAD) @ 최소 작동 압력		모터		소음	무게		외형치수 LxWxH	
	bar(g)	psi(g)	bar(g)	psi(g)	m ³ /hr	cfm	m ³ /hr	cfm	kW	hp	dB	kg	lb	mm	in
DZS 300P	0.5	7	2.3	33	300	177	230	200	22	30	82	300	661	1364 x 500 x 804	53 x 20 x 31

흡기 20°C 조건에 유량 편차는 +/- 10%

DZS 150 P

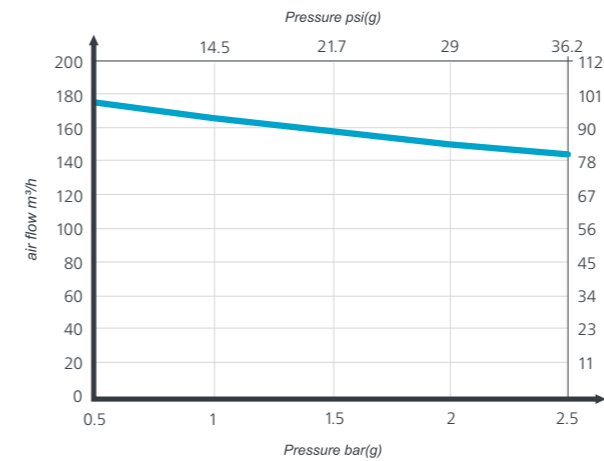

DZS 300 P

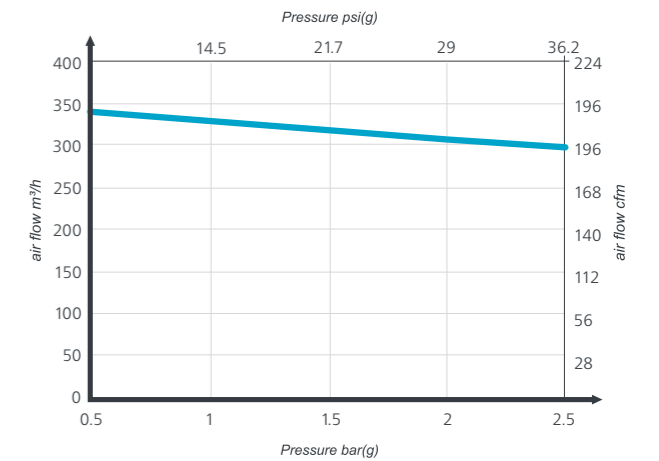

DZS 150 P

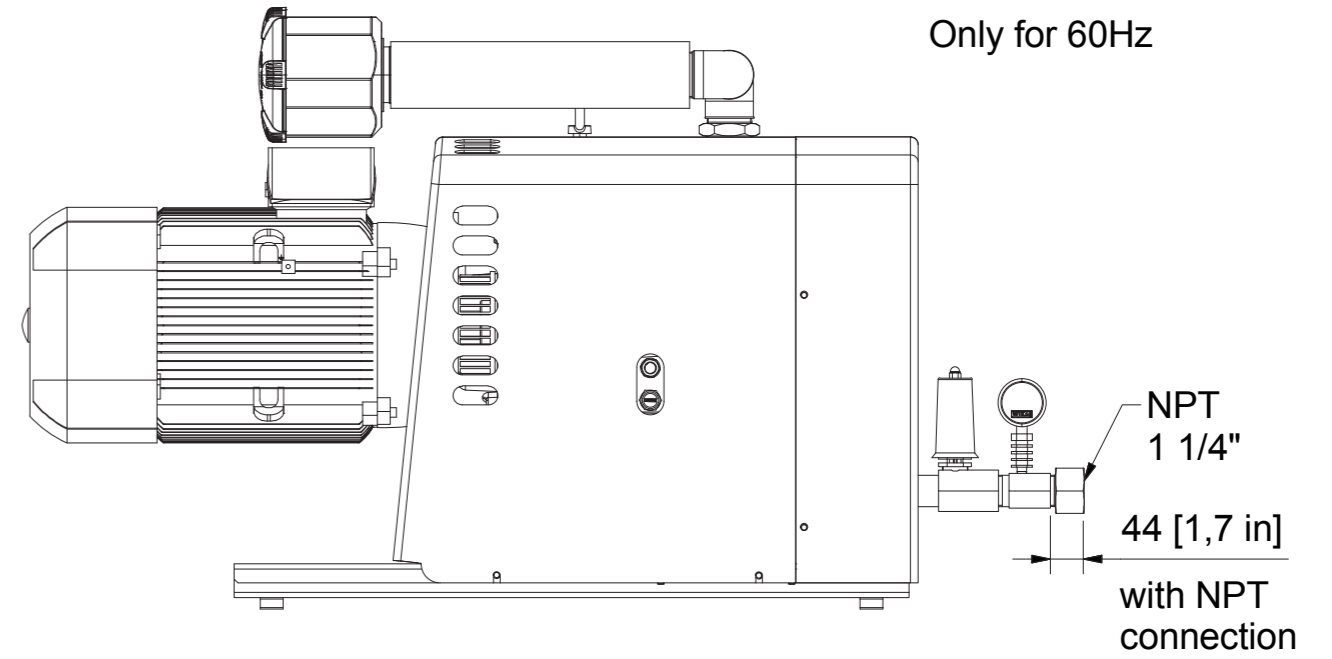
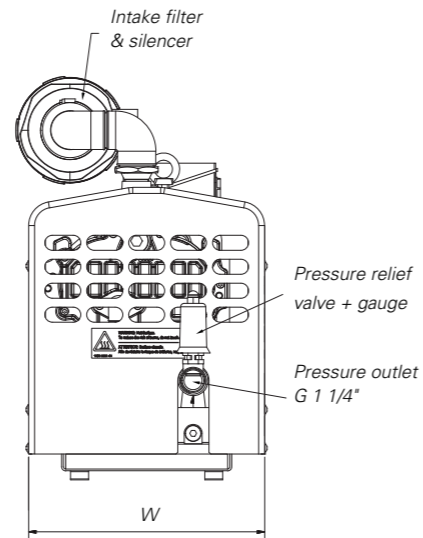
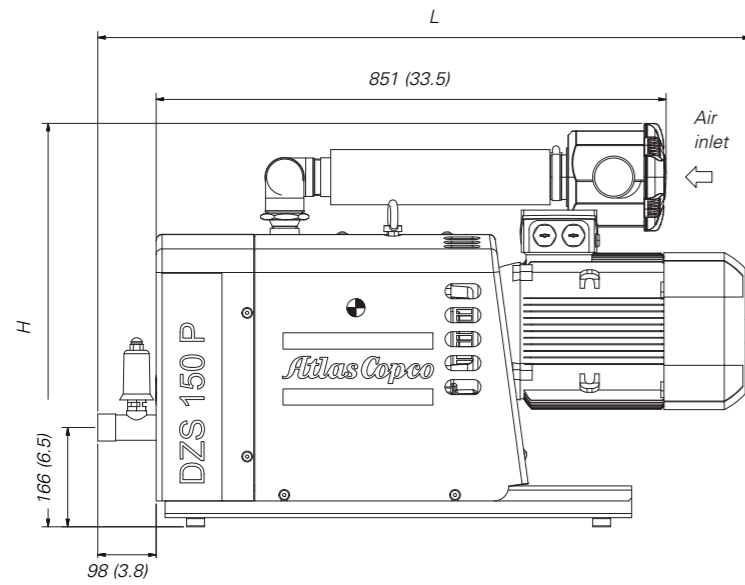

DZS 300 P

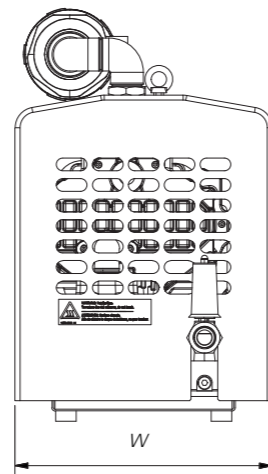
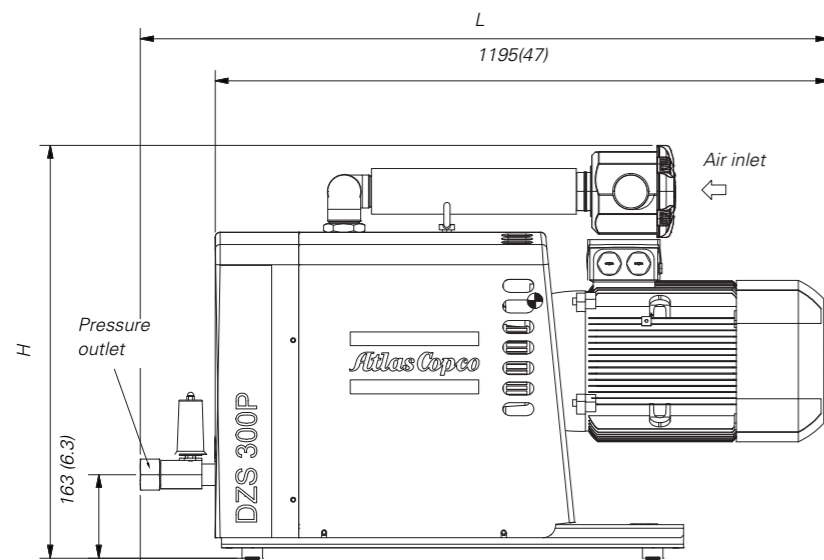

Atlas Copco

아트라스콥코 코리아

경기도 성남시 분당구 판교역로 192번길 14-1 예미지빌딩 8층
Tel. 031-620-0816 Fax. 031-620-0885

홈페이지: www.atlascopco.com/ko-kr
블 로 그: blog.naver.com/atlas_copco
페이스북: www.facebook.com/AtlasCopcoKorea

