

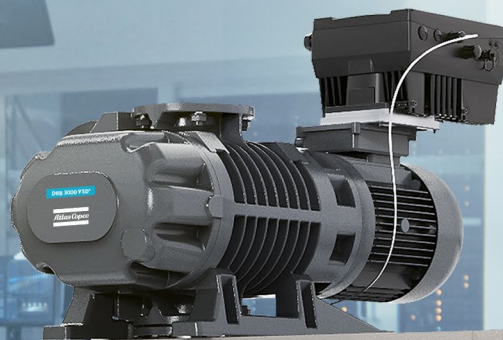

Atlas Copco



Atlas Copco

VACUUM PUMP

GHS VSD +



DRB en DRB VSD+
boosterpompen
met vast en variabel
toerental

DRB 1500-3000 VSD+
DRB 250-2000

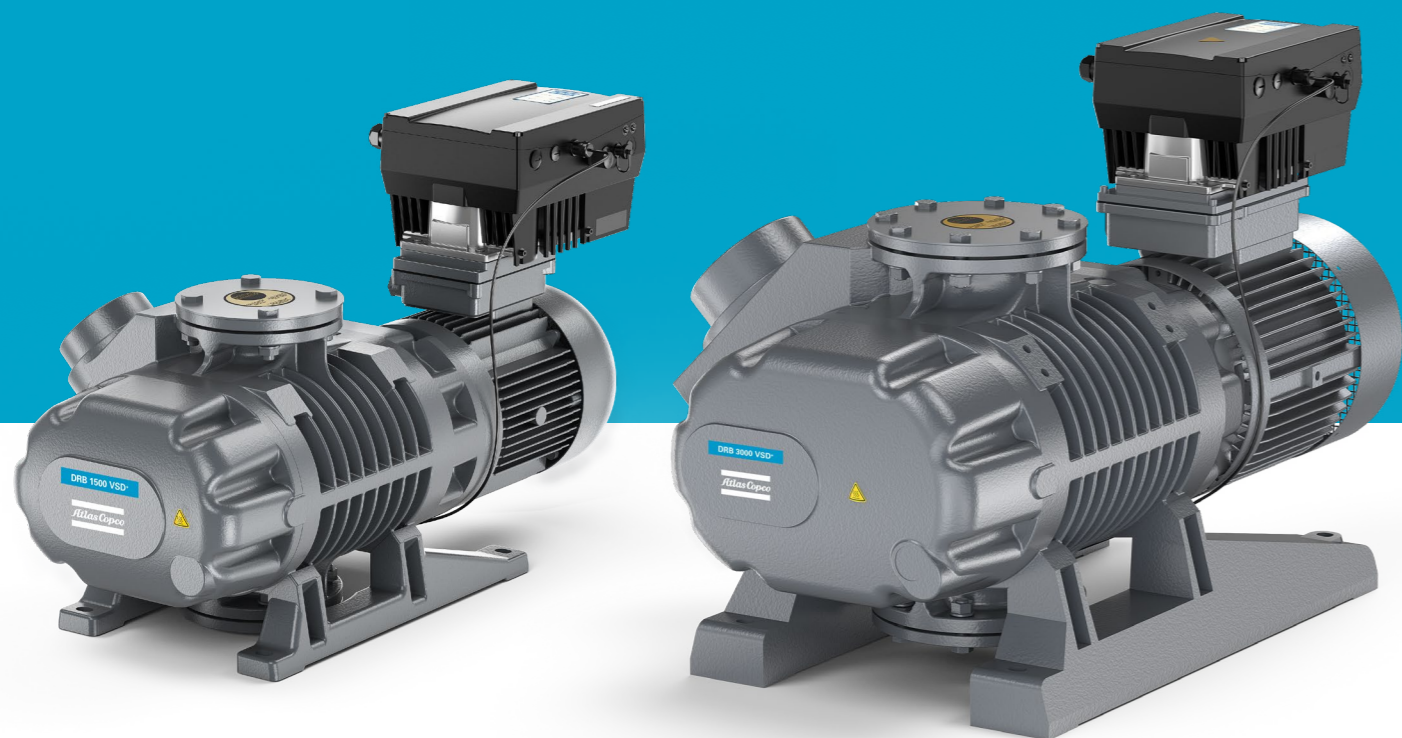

DRB 1500-3000 VSD+

DRB VSD+ en DRB-boosterpompen van Atlas Copco

Boostervacuümpompen, ook bekend als Roots-vacuümpompen, worden doorgaans gebruikt om de pompsnelheid van een systeem te verhogen of om een lager eindvacuümniveau te bereiken. Boosterpompen worden gebruikt in een groot aantal toepassingen, met name in het ruwe vacuümbereik, waarbij hoge pompsnelheden en lage drukken nodig zijn.

In combinatie met droge of oliegesmeerde voorvacuümpompen worden onze boosterpompen uit de DRB- en DRB VSD+-serie zeer effectief ingezet om het pomptoeental bij lage drukken te verhogen, waardoor het bedrijfsdrukbereik van de voorvacuümpompen wordt vergroot.

Door het contactloze rotatieontwerp van deze pompen kunnen ze met hogere toerentallen draaien, waardoor de pompsnelheden voor de reservepompen worden verhoogd. Een bijkomend voordeel is het lagere energieverbruik vergeleken met een enkele reservepomp met dezelfde pompsnelheid.

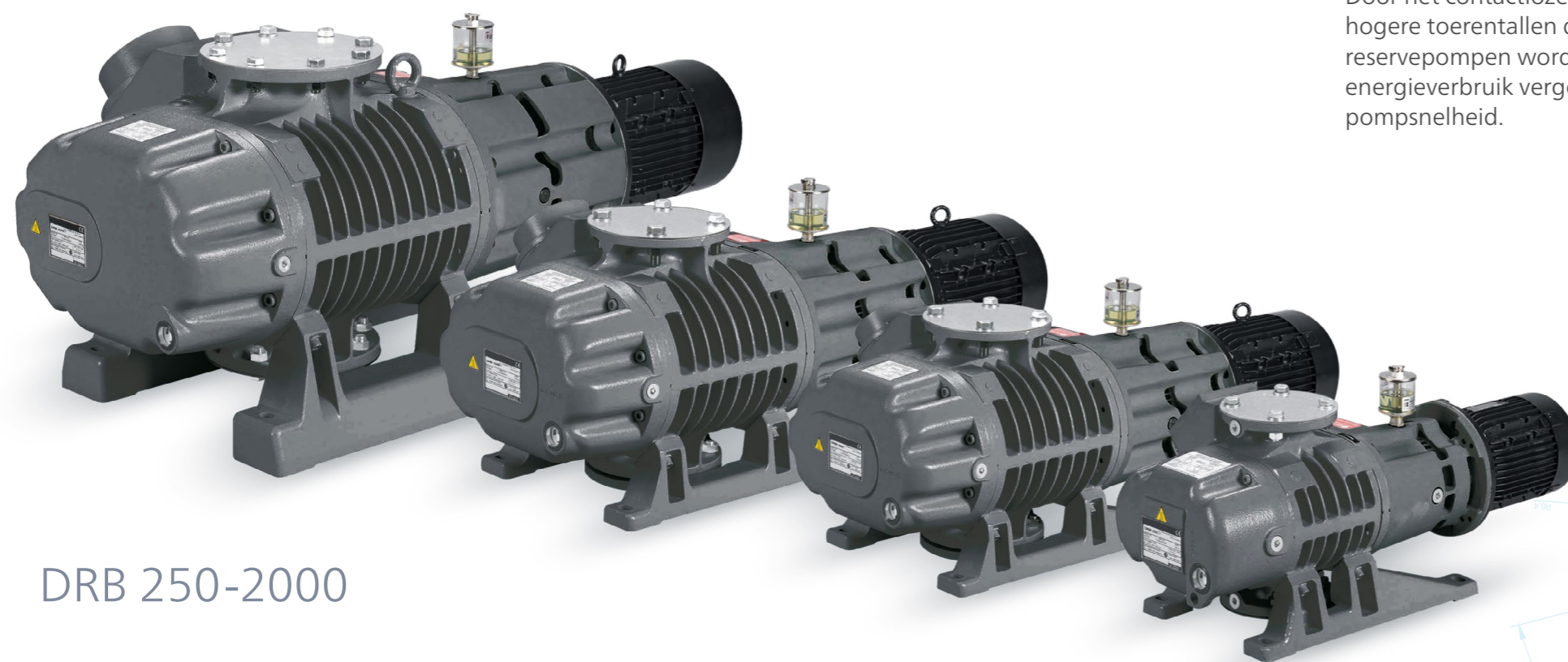

DRB 250-2000

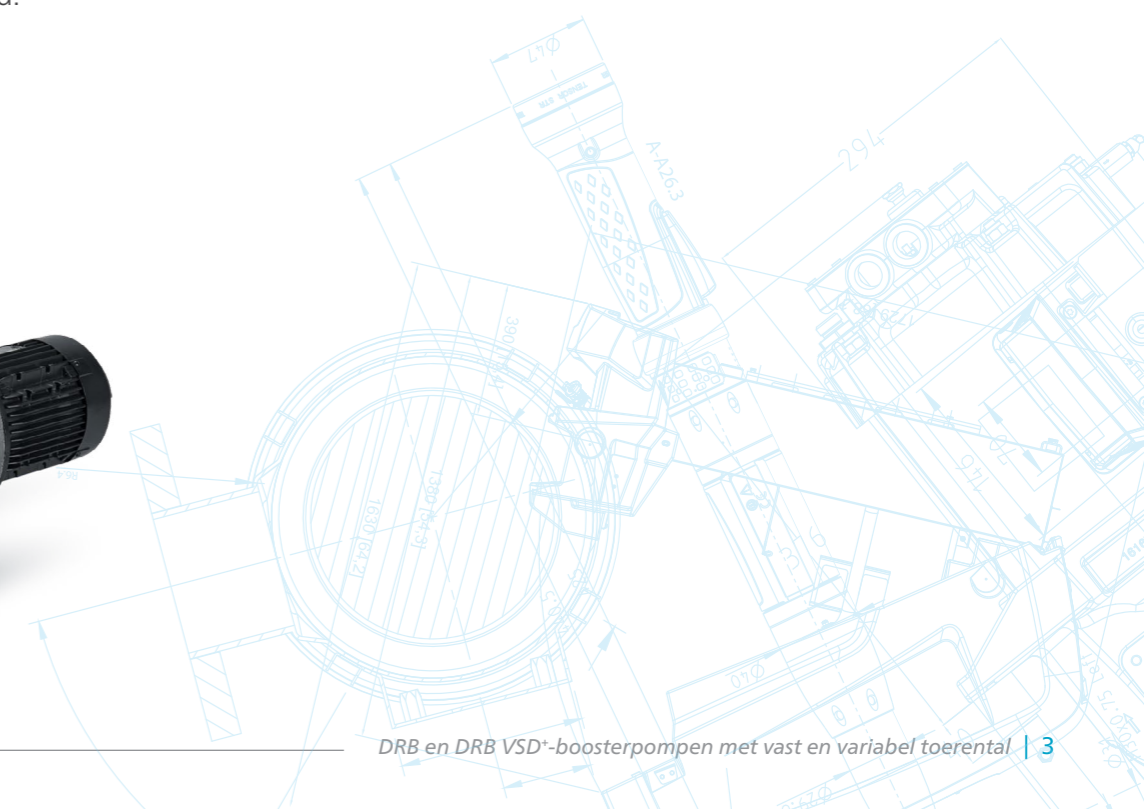

Boosterpompen gecombineerd met VSD-technologie

De DRB Roots-vacuümpompen worden het meest gebruikt als hulpmiddel voor kleinere primaire vacuümpompen. Ze zijn ontworpen om te voldoen aan de zwaarste vereisten voor moderne vacuümbaseerde productieprocessen. Wij zijn nog een stap verder gegaan en hebben ze gecombineerd met de VSD-technologie (variabele toerenregeling) van Atlas Copco Vacuum.

 Bluetooth-connectiviteit - bedien uw booster pomp volledig op afstand via Bluetooth

 Onze DRB VSD+-serie kan worden geregeld via HEX@™, de revolutionaire vacuümpompregelaar van Atlas Copco

 Energiebesparing

 Softstart

 Eenvoudigere regeling en systematisering

 Temperatuurbeveiliging

 Koppelbescherming en optimalisatie van prestaties



Kenmerken en voordelen

Eenvoudig en betrouwbaar ontwerp

Het contactloze roterende ontwerp van de DRB-serie biedt hogere pompsnelheden voor reservepompen. Slimme ontwerpkenmerken omvatten bescherming tegen thermische overbelasting. De DRB VSD+- en DRB-serie zijn verkrijgbaar in luchtgekoelde versies.

Robuust en eenvoudig in onderhoud

Het robuuste pompontwerp verbetert de meest veeleisende procesvereisten voor industriële toepassingen. Onderhoudsintervallen zijn langer en vereisen minimaal onderhoud op locatie.

Eenvoudige en flexibele installatie

De pompen uit de DRB VSD+- en DRB-serie kunnen eenvoudig worden aangesloten op elke primaire vacuümpomp. Ze zijn eenvoudig te integreren in bestaande vacuümsystemen dankzij hun compacte ontwerp. Ook kan verticale stroming eenvoudig worden omgezet naar horizontale stroming.

Energiezuinige pompen

De boosterpompen uit de DRB VSD+- en DRB-serie zijn uitgerust met draaistroommotoren volgens klasse IE3. Zij verbruiken minder energie en hebben lage koolstofemissies en geluidsniveaus.

Toepassingen

Boosterpompen worden gebruikt in een groot aantal toepassingen, met name in het ruwe vacuümbereik, waarbij hoge pompsnelheden en lage drukken nodig zijn.

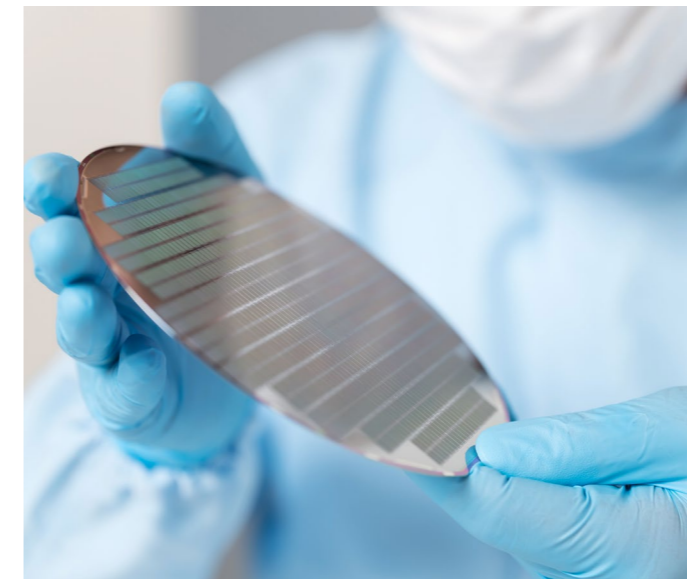

- Productie van Li-ionaccu's
- Vacuümkoeling voor voedsel en groenten
- Vacuümdrogen
- Vriesdrogen
- Verpakken met hoge snelheid
- Hoogtesimulatie
- Lektesten
- Metallurgie - ontgassen
- Coating
- Groeien of trekken van halfgeleiderkristallen

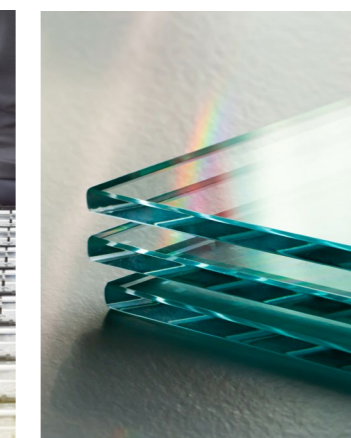

Technische gegevens

	Eenheid	DRB 250	DRB 500	DRB 1000	DRB 2000	DRB 1500 VSD*	DRB 3000 VSD*	
Pompsnelheid-50 Hz	m ³ /uur (cfm)	253 (149)	505 (297)	1000 (589)	2050 (1208)	1500/884	3000/1767	
Pompsnelheid-60Hz	m ³ /uur (cfm)	304 (179)	606 (357)	1200 (707)	2460 (1449)			
Max. toelaatbaar drukverschil over de pomp	mbar (Torr)	80 (60)		50 (38)	80 (60)			
Inlaat-/uitlaataansluiting	-	63 ISO-K		100 ISO-K	160 ISO-K	100 ISO-K	160 ISO-K	
Nominaal motorvermogen	kW (pk)	1,1 (1,5)	2,2 (3,0)	4,0 (5,4)	7,5 (10,0)	4,0 (5,4)	7,5 (10)	
Afmetingen	Lengte	mm (inch)	735 (28,9)	840 (33,1)	1059 (41,7)	1277 (50,3)	941/37	1042/41
	Breedte	mm (inch)	305 (12,0)	390 (15,4)	494 (19,4)	638 (25,1)	496/19,5	667/26,3
	Hoogte	mm (inch)	300 (11,8)	340 (13,4)	396 (15,6)	530 (20,9)	592/23,3	718/28,3
Gewicht nettogewicht	kg (lbs)	94 (207)	142 (313)	254 (560)	452 (997)	242/534	474/1045	

Technische tekeningen

DRB 250-2000

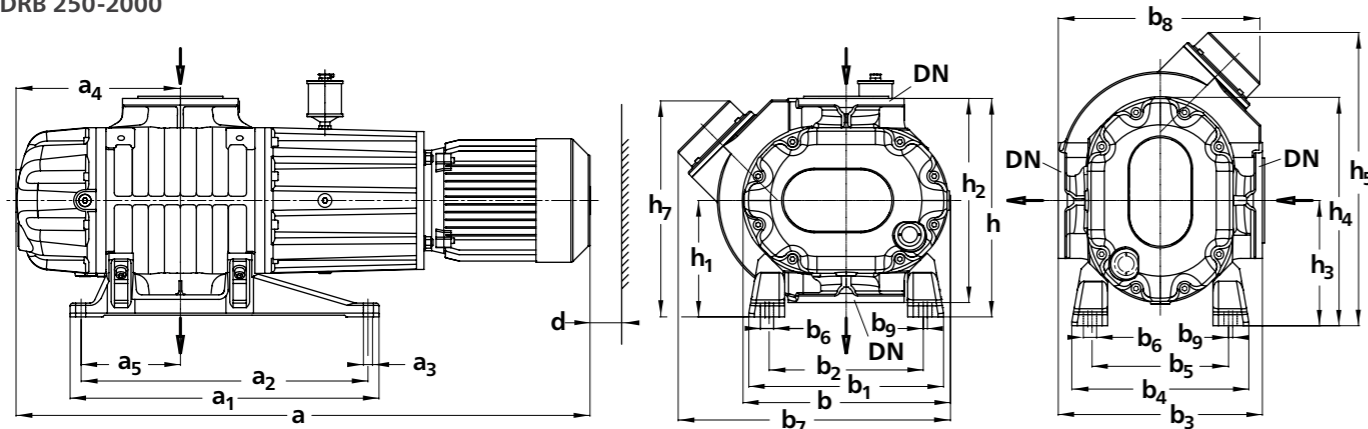

	DN	a ₁	a ₂	a ₃	a ₅	b	b ₁	b ₂	b ₃	b ₄	b ₅	b ₆	b ₇ ¹⁾	b ₈ ¹⁾	b ₉	d	h	h ₃	h ₄	h ₅ ¹⁾	h ₇
DRB 250	65	405	365	14	120	250	270	210	280	230	170	24	305	285	7,5	50	300	180	306	360	307
DRB 500	65	486	450	14	155	310	299	229	320	271	201	24	390	313	7,5	50	340	194	348	430	332
DRB 1000	100	560	520	16,5	180	376	352	278	370	320	246	24	494	366	7,5	50	396	227	414	532	392
DRB 2000	150	800	740	18	220	463	518	388	460	422	292	24	638	456	7,5	50	530	348	578	753	523

DRB 1500 VSD*

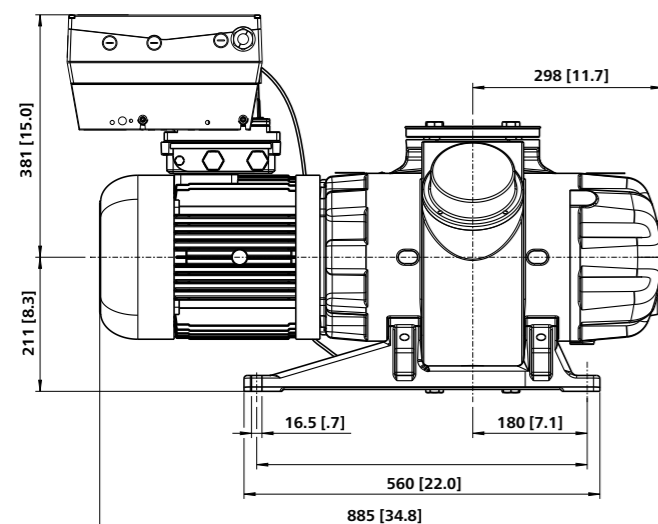

DRB 3000 VSD*

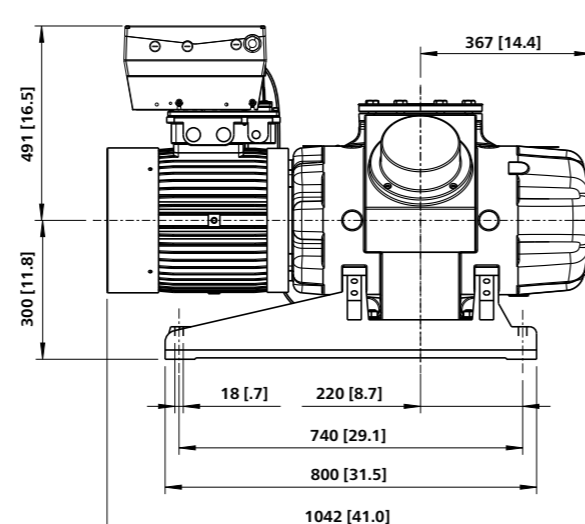

Prestatiecurven

DRB 250-2000

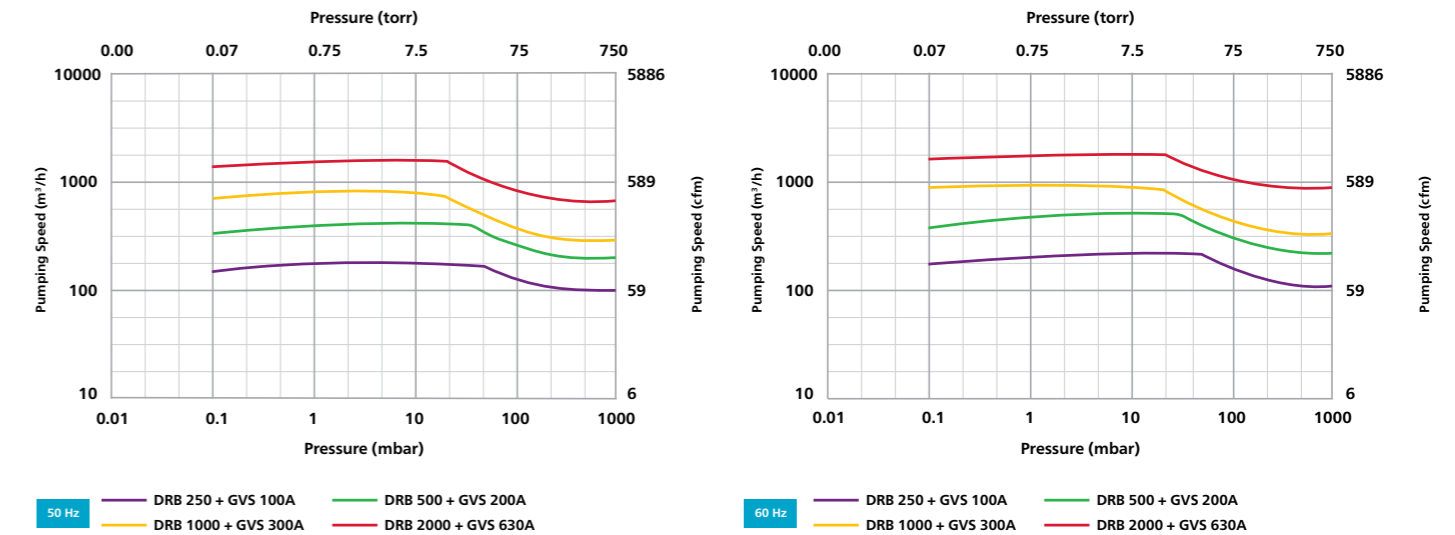

DRB 1500 VSD*

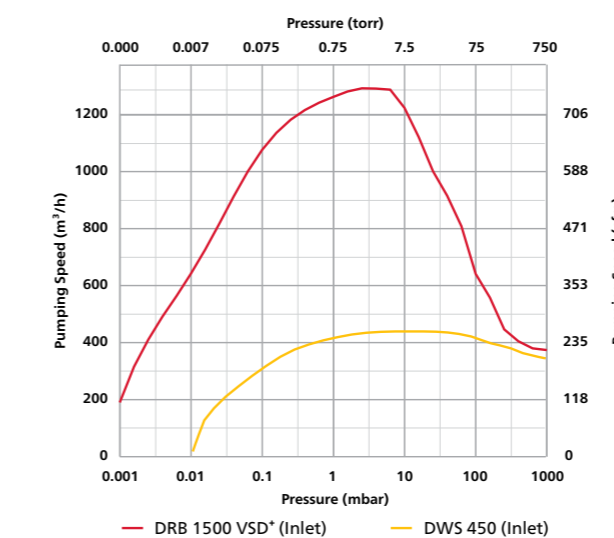

DRB 3000 VSD*

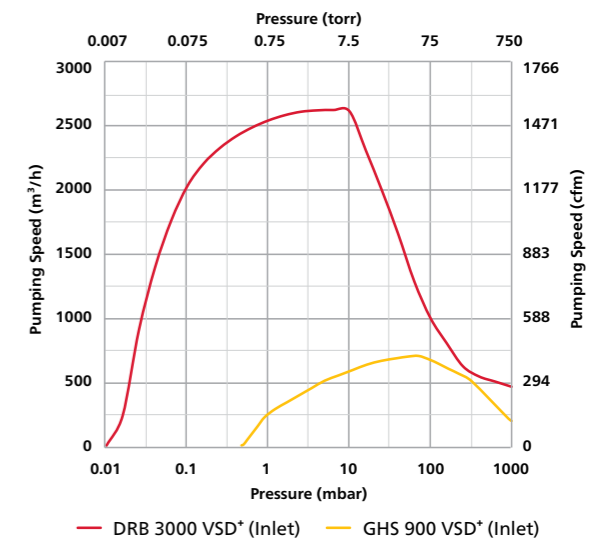

Service, ondersteuning en onderhoud



Complete service met ons Preventive Care-plan

Wij nemen de onderhoudsplanning en verantwoordelijkheid voor het regelmatig onderhouden van uw vacuümpomp over. Ons Preventive Care-plan is afgestemd op de behoeften van uw pomp. Aangezien uw pomp wordt onderhouden met de nieuwste technologie, worden hoge niveaus van energiezuinigheid bereikt. Wij zullen ook onderhoudsmomenten optimaliseren om uw total cost of ownership te verlagen en uw productiviteit te verhogen. Hierdoor kunt u zich volledig concentreren op uw productie.



Kosteneffectieve aanpak

Regelmatig gepland onderhoud kan potentiële problemen identificeren voordat deze zich voordoen en plannen kunnen worden gestructureerd rond uw individuele productiesituatie. Preventive Care maakt kostenbeheer mogelijk, omdat u uw onderhoudskosten van tevoren kunt plannen. Op deze manier worden de kosten die gepaard gaan met ongeplande uitvaltijd tot een minimum beperkt.



Maximaliseer de levensduur van uw vacuümpompen

Onze vacuümspecialisten zijn goed opgeleid en experts op dit gebied. Zij helpen u uw inzetbaarheid te verbeteren en uw processen te beschermen. Door regelmatig onderhoud door een van onze vacuümspecialisten wordt het risico op overmatige slijtage verminderd. Beschadigde of versleten onderdelen worden vervangen door originele reserveonderdelen van Atlas Copco om uw investering te beschermen en de levensduur van uw vacuümpompen te verlengen.



Betrouwbaarheid en non-stop productiviteit

Wij gebruiken originele reserveonderdelen en olie van Atlas Copco en onze diensten worden uitgevoerd door vacuümspecialisten volgens de aanbevelingen van de fabrikant. Dit verbetert de prestaties van uw vacuümpomp, verlaagt het risico op uitval en zorgt ervoor dat uw productie soepeler verloopt.



Atlas Copco AB

atlascopco.com/vacuum

