

Battery 18/36V

Battery

Printed Matter No.9846 0706 00
Publication Date 2023-11-06

Valid from Serial No. A5700001

Safety Information

Battery 18V
Battery 36V

4211 6130 06
4211 6130 14



WARNING

To reduce risk of injury, everyone using, installing, repairing, maintaining, changing accessories on, or working near this tool **MUST** read and understand these instructions before performing any such task.

DO NOT DISCARD - GIVE TO USER

Atlas Copco

Press the release button to start the battery.

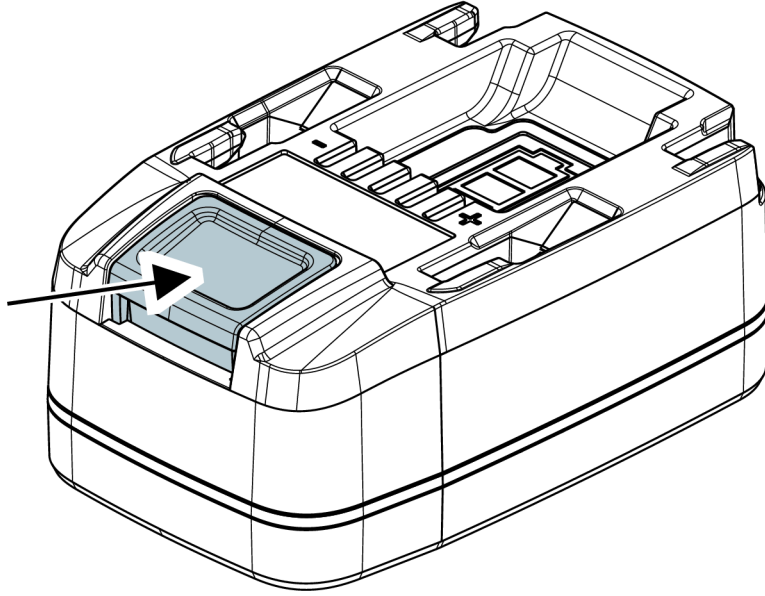

2313191859

Table of Contents

EN	Safety Information.....	4
FR	Informations concernant la sécurité	6
DE	Sicherheitshinweise.....	9
ES	Información sobre seguridad.....	11
PT	Informação de Segurança.....	14
IT	Informazioni sulla sicurezza.....	16
NL	Veiligheidsinformatie.....	19
DA	Sikkerhedsoplysninger	21
NO	Sikkerhetsinformasjon.....	23
FI	Turvallisuustiedot.....	26
EL	Πληροφορίες για την ασφάλεια	28
SV	Säkerhetsinformation	31
RU	Информация по технике безопасности	33
PL	Informacje dotyczące bezpieczeństwa	36
SK	Bezpečnostné informácie	39
CS	Bezpečnostní informace	41
HU	Biztonsággal kapcsolatos tudnivalók	43
SL	Varnostne informacije	46
RO	Informații privind siguranța	48
TR	Güvenlik bilgileri	51
BG	Информация за безопасност.....	53
HR	Sigurnosne informacije	56
ET	Ohutus informatsioon.....	58
LT	Saugos informacija.....	60
LV	Drošības informācija	63
ZH	安全信息	65
JA	安全情報.....	67
KO	안전 정보.....	70

Technical Data

Battery Data

Article Nr.	Name	Type	Technical Data
4211613006	Battery 18V	Li-ion	18V, 2.5Ah, 45Wh
4211613014	Battery 36V	Li-ion	36V, 2.5Ah, 90Wh

Ambient Temperature

For best battery performance and life time, keep battery within temperature intervals.

Operating temperature, charge	+5 to +40 °C (+41 to +104 °F)
Operating temperature, discharge	0 to +40 °C (+32 to +104 °F)
Transportation temperature	-20 to +40 °C (-4 to +104 °F)
Storage temperature	+10 to +25 °C (+50 to +77 °F)

Do not place battery in direct sunlight.

Compatible Equipment

Battery	Compatible Equipment	
Battery 18V, 4211603006	ETP SRB	
	ETP TBP	
	ICB-A	
	ITB-A	
	ITB-S	
	ITB-P	
	Selector 6	
	Battery 36V, 4211603014	ETP SRB31
		ETP TBP
		ICB-A
ITB-A61-20		
ITB-A61-25		
ITB-A61-30		
ITB-A61-40		
ITB-A61-50		
ITB-A61-70		
ITB-A61-90		
ITB-A61-100		
ITB-S		
ITB-P		
QA Station MT		
MT Focus 6000 Portable Station		

Battery Charger Data

Battery	Compatible Charger
Battery 18V, 4211603006	Flex charger, 4211608384

Battery	Compatible Charger
Battery 36V, 4211603014	Flex charger, 4211608384 MT Focus 6000 Portable Sta- tion, 8432085110 QA Station MT, 8432085500
Battery charger operating temperature	+5 to +40 °C (+41 to +104 °F)

i Other chargers not allowed. Charging the battery on a not approved charger is considered as altering the system and will make the tool certification invalid.

Declarations

EU DECLARATION OF CONFORMITY

We, **Atlas Copco Industrial Technique AB**, SE-105 23 STOCKHOLM SWEDEN, declare under our sole responsibility that the product (with name, type and serial number, see front page) is in conformity with the following Directive(s): **2014/30/EU (EMC)**

Harmonized standards applied:

EN 55014-1:2017/A11:2020, EN 55014-2:2015, EN 61000-6-2:2005, EN 62133-2:2017

Authorities can request relevant technical information from: Aleksandra Duric, Product Compliance Manager, Atlas Copco Industrial Technique AB, SE-105 23 Stockholm Sweden

Stockholm, 1 September 2023

Håkan Andersson, Managing Director

Signature of issuer



Battery Directive



Information concerning **Waste of Batteries:**

This product and its information meet the requirements of the Battery Directive (2006/66/EC), and must be handled in compliance with the directive.

Batteries are marked with a crossed-out wheeled bin symbol *without* a single black bar underneath. The battery must be recycled either according to local regulations or sent to your "Customer Center" for handling.

Information regarding Article 33 in REACH

The European Regulation (EU) No. 1907/2006 on Registration, Evaluation, Authorization and restriction of Chemicals (REACH) defines among other things requirements related to communication in the supply chain. The information requirement applies also to products containing so called Substances

of Very High Concern (the "Candidate List"). On 27 June 2018 lead metal (CAS nr 7439-92-1) was added to the Candidate List.

In accordance with the above this is to inform you that certain electrical components in the product may contain lead metal. This is in compliance with current substance restriction legislation and based on legit exemptions in the RoHS Directive (2011/65/EU). Lead metal will not leak or mutate from the product during normal use and the concentration of lead metal in the complete product is well below the applicable threshold limit. Please consider local requirements on the disposal of lead at product end of life.

Conformity to North American Standards



Listed
Conforms to Std. UL 62133
Certified to CSA Std C22.2
No. 62133

5015332

UK DECLARATION OF CONFORMITY

We, **Atlas Copco Industrial Technique AB**, SE-105 23 STOCKHOLM SWEDEN, declare under our sole responsibility that the product (with name, type and serial number, see front page) is in conformity with the following UK Regulation(s):

S.I. 2016/1091

Designated Standards applied:

EN 55014-1:2017/A11:2020, EN 55014-2:2015,
EN 61000-6-2:2005, EN 62133-2:2017

**UK
CA**

Authorities can request relevant technical information from:
Aleksandra Duric, Product Compliance Manager, Atlas Copco Industrial Technique AB, SE-105 23 Stockholm Sweden

Stockholm, 1 September 2023

Håkan Andersson, Managing Director

Signature of issuer

Authorised Representative UK

James McAllister, General Manager
Atlas Copco Ltd
Swallowdale Lane
Hemel Hempstead
Hertfordshire HP2 7EA

Regional Requirements

⚠ WARNING

This product can expose you to chemicals including lead, which is known to the State of California to cause cancer and birth defects or other reproductive harm. For more information go to

<https://www.p65warnings.ca.gov/>

Safety

DO NOT DISCARD - GIVE TO USER

⚠ WARNING Read all safety warnings, instructions, illustrations and specifications provided with this power tool.

Failure to follow all instructions listed below may result in electric shock, fire, and/or serious injury.

Save all warnings and instructions for future reference.

⚠ WARNING All locally legislated safety rules regarding installation, operation and maintenance shall be respected at all times.

Statement of Use

- For professional use only.
- This product and its accessories must not be modified in any way.
- Do not use this product if it has been damaged.
- If the product data or hazard warning signs on the product cease to be legible or become detached, replace without delay.
- The product must only be installed, operated and serviced by qualified personnel in an industrial environment.

Product Specific Instructions

Operation

General Operation Safety

Read these safety instructions before use.

Operation

- Check the battery pack for damage before every use. Do not use damaged devices.
- The battery voltage must match the voltage mentioned on the type plate of the charger and tool.
- Use power tools only with specifically designated battery packs. Use of any other battery packs may create a risk of injury and fire.
- Do not incinerate, disassemble or crush the battery pack.
- Avoid contact with fluids oozing out of defective battery packs. Rinse with water in case of accidental contact with fluid. Consult a doctor if fluid comes into contact with eyes.

Charging

- Other chargers than the one stated under **Battery Charger Data** are not allowed. Charging the battery on a not approved charger is considered as altering the system and will make the tool certification invalid.
- Insert only clean and dry battery packs into the battery holder of the charger.
- If a protective cover is used on the battery, make sure the cover is removed and look for potential damage before charging.
- Check for damage on the battery before charging. Do not charge any battery pack that has been damaged during use or by accident (e.g. dents on the housing or any other damages). Replace damaged battery packs.
- We recommend users to remove the battery from the charger once fully charged.
- Do not operate the charger close to an explosive environment, for example close to a gas filling station.
- We recommend users to operate the charger in a defined protected and secure area (e.g. in ventilated charging cabinets or under supervision).
- Make sure the charger is stable when charging, to ensure that the batteries do not fall to the floor.

If you identify noise or extensive heat from a battery:

1. If charging, unplug the charger. Do not remove the battery.
2. Step away from the battery.
3. Leave the battery for 12 hours.
4. Contact your Atlas Copco representative.

Storage

- Do not store the battery packs along with metal objects. No metal parts should come in contact with battery connectors; risk of short circuit.
- Store batteries and chargers in a dry place, and keep dry at all times.
- Avoid storing batteries fully charged.
- Do not store your battery connected to the power tool for longer periods
- Maintenance charge batteries in storage, preferably every 12 months.

Disposal

- Do not dispose of battery packs by throwing them into fire or through household waste.

Signs and Stickers

The product is fitted with signs and stickers containing important information about personal safety and product maintenance. The signs and stickers shall always be easy to read. New signs and stickers can be ordered by using the spare parts list.



s011050

Useful Information

Safety Data Sheets MSDS/SDS

The Safety Data Sheets describe the chemical products sold by Atlas Copco.

Please consult the Atlas Copco website for more information www.atlascopco.com/sds.

ServAid

ServAid is a portal that is continuously updated and contains Technical Information, such as:

- Regulatory and Safety Information
- Technical Data
- Installation, Operation and Service Instructions
- Spare Parts Lists
- Accessories
- Dimensional Drawings

Please visit: <https://servaid.atlascopco.com>.

For further Technical Information, please contact your local Atlas Copco representative.

Caractéristiques techniques

Données de la batterie

Article n°	Nom	Type	Caractéristiques techniques
4211613006	Battery 18V	Li-Ion	18 V, 2,5 Ah, 45 Wh
4211613014	Battery 36V	Li-Ion	36 V 2,5 Ah, 90 Wh

Température ambiante

Pour des performances et une durée de vie optimales de la batterie, conservez-la dans les plages de température.

Température de fonctionnement, charge	+5 à +40 °C (+41 à +104 °F)
Température de fonctionnement, décharge	0 à +40 °C (+32 à +104 °F)
Température de transport	-20 à +40 °C (-4 à +104 °F)
Température de stockage	+10 à +25 °C (+50 à +77 °F)

Ne pas placer la batterie à la lumière directe du soleil.

Batterie	Équipement compatible
Battery 18V, 4211603006	ETP SRB
	ETP TBP
	ICB-A
	ITB-A
	ITB-S
	ITB-P
	Selector 6
Battery 36V, 4211603014	ETP SRB31
	ETP TBP
	ICB-A
	ITB-A61-20
	ITB-A61-25
	ITB-A61-30
	ITB-A61-40
	ITB-A61-50
	ITB-A61-70
	ITB-A61-90
	ITB-A61-100
	ITB-S
	ITB-P
QA Station MT	
MT Focus 6000 Portable Station	

Données du chargeur de batterie

Batterie	
Battery 18V, 4211603006	Flex charger, 4211608384
Battery 36V, 4211603014	Flex charger, 4211608384 MT Focus 6000 Portable Station, 8432085110 QA Station MT, 8432085500

Température du chargeur de batterie en fonctionnement	+5 à +40 °C (+41 à +104 °F)
---	--------------------------------

i **Autres chargeurs non autorisés.** Charger la batterie sur un chargeur non approuvé est considéré comme une modification du système et rendra la certification de l'outil invalide.

Déclarations

DÉCLARATION DE CONFORMITÉ UE

Nous, **Atlas Copco Industrial Technique AB**, SE-105 23 STOCKHOLM SWEDEN, déclarons sous notre seule et entière responsabilité que le produit (dont le nom, le type et le numéro de série figurent en première page) est en conformité avec la ou les directives suivantes :

2014/30/EU (EMC)

Normes harmonisées appliquées :

EN 55014-1:2017/A11:2020, EN 55014-2:2015, EN 61000-6-2:2005, EN 62133-2:2017

Les autorités peuvent obtenir les informations techniques pertinentes en s'adressant à :

Aleksandra Duric, Product Compliance Manager, Atlas Copco Industrial Technique AB, SE-105 23 Stockholm Sweden

Stockholm, 1 September 2023

Håkan Andersson, Managing Director

Signature du déclarant



Directive relative aux piles et accumulateurs



Informations concernant la **mise au rebut des batteries** :

Ce produit et les informations le concernant sont conformes à la directive relative aux piles et accumulateurs (2006/66/UE). Il doit donc être utilisé selon ladite directive.

Les batteries portent le symbole d'une poubelle barrée d'une croix sans un trait noir simple au-dessous. La batterie doit être soit recyclée selon la réglementation locale soit envoyée à notre « Centre clientèle » pour traitement.

Informations concernant l'article 33 de REACH

Le règlement européen (UE) n° 1907/2006 sur l'enregistrement, l'évaluation et l'autorisation des substances chimiques, ainsi que les restrictions applicables à ces substances (REACH) définit entre autres les exigences relatives à la communication dans la chaîne d'approvisionnement. L'obligation d'information s'applique également aux produits contenant des substances dites extrêmement préoccupantes (la « Liste des substances candidates »). Le 27 juin 2018, le plomb (n° CAS 7439-92-1) a été ajouté à la Liste des substances candidates.

Conformément à ce qui précède, ceci est pour vous informer que certains composants électriques du produit peuvent contenir du plomb. Ceci est conforme à la législation en vigueur en matière de restriction des substances et se fonde sur les exemptions légales prévues par la directive RoHS (2011/65/UE). Le plomb ne fuira pas ou ne mutera pas du produit lors d'une utilisation normale et la concentration de plomb dans le produit complet est bien en dessous du seuil limite applicable. Veuillez tenir compte des exigences locales concernant l'élimination du plomb en fin de vie du produit.

Conformité aux normes nord-américaines

Listé
Conforme à la norme UL
62133
Certifié conforme à la norme
CSA C22.2 N° 62133

5015332

Spécificités régionales**⚠️ AVERTISSEMENT**

Ce produit peut vous exposer à des produits chimiques comme le plomb qui est reconnu par l'État de Californie comme cancérigène et causant des malformations congénitales ou autres anomalies de la reproduction. Pour de plus amples informations

<https://www.p65warnings.ca.gov/>

Sécurité

NE PAS JETER - REMETTRE À L'UTILISATEUR

⚠️ AVERTISSEMENT Lire l'ensemble des mises en garde et consignes de sécurité ainsi que les illustrations et les caractéristiques techniques fournies avec cet outil électrique.

Le non-respect de toutes les instructions répertoriées ci-dessous peut entraîner un choc électrique, un incendie et/ou un grave accident corporel.

Conservé l'ensemble des mises en garde et consignes pour pouvoir les consulter ultérieurement.

⚠️ AVERTISSEMENT Toutes les réglementations locales de sécurité en matière d'installation, d'utilisation et de réparation doivent toujours être respectées.**Utilisation prévue**

- Pour utilisation professionnelle uniquement.
- Ce produit et ses accessoires ne doivent être modifiés en aucune manière.
- Ne pas utiliser ce produit s'il a subi des dégâts.
- Si les vignettes apposées sur le produit pour indiquer les données du produit ou des mises en garde ne sont plus lisibles ou se décollent, les remplacer sans attendre.
- Le produit ne doit être installé que par un personnel qualifié, dans un environnement industriel.

Instructions spécifiques au produit**Fonctionnement****Sécurité générale de l'utilisation**

Lire ces consignes de sécurité avant l'utilisation.

Fonctionnement

- Vérifier l'état du bloc-batterie avant chaque utilisation.
Ne pas utiliser des dispositifs endommagés.

- La tension de la batterie doit correspondre à la tension mentionnée sur la plaque signalétique du chargeur et de l'outil.
- Utiliser les outils énergisés uniquement avec les blocs-batteries spécifiquement prévus à cet effet. L'utilisation de tout autre bloc-batterie peut créer un risque d'accidents corporels et d'incendie.
- Ne pas incinérer, démonter ou écraser le bloc-batterie.
- Éviter le contact avec le liquide qui peut fuir des blocs-batteries défectueux. En cas de contact avec le liquide, rincer avec de l'eau. En cas de contact avec les yeux, consulter un médecin.

En charge

- Les chargeurs autres que celui indiqué dans la rubrique **Données du chargeur de batterie** ne sont pas autorisés. Charger la batterie sur un chargeur non approuvé est considéré comme une modification du système et rendra la certification de l'outil invalide.
- Ne placer sur le support de batterie du chargeur que des blocs-batteries propres et en bon état.
- Si la batterie est munie d'un couvercle de protection, veiller à retirer ce couvercle et rechercher d'éventuels dégâts sur la batterie avant de la charger.
- Vérifier l'absence de dégâts sur la batterie avant de la charger. Ne pas recharger un bloc-batterie qui a été endommagé en cours d'utilisation ou accidentellement (par ex. des bosses sur le carter ou tout autre dégât). Remplacer les blocs-batteries endommagés.
- Nous recommandons aux utilisateurs de retirer la batterie du chargeur une fois qu'elle est complètement chargée.
- Ne pas utiliser le chargeur à proximité d'un environnement explosible, par exemple à proximité d'un poste de rechargement en gaz.
- Nous recommandons aux utilisateurs d'utiliser le chargeur dans une zone définie, protégée et sécurisée (par ex. armoires de charges ventilées ou sur surveillance).
- S'assurer de la stabilité du chargeur pendant la charge pour faire en sorte que les batteries ne tombent pas au sol.

Si vous décelez un bruit ou une chaleur intense provenant d'une batterie :

1. Si la batterie est en charge, débrancher le chargeur. Ne pas retirer la batterie.
2. Se mettre à l'écart de la batterie.
3. Laisser la batterie reposer pendant 12 heures.
4. Prendre contact avec un représentant Atlas Copco.

Stockage

- Ne pas entreposer les blocs-batteries à côté d'objets métalliques. Ne pas mettre en contact des pièces métalliques avec les connecteurs du bloc de batterie : risque de court-circuit
- Entreposer les batteries et les chargeurs dans un endroit sec, et maintenir au sec en permanence.
- Éviter de stocker des batteries entièrement chargées.

- Ne pas stocker une batterie branchée sur un outil électroportatif pendant des périodes prolongées.
- Effectuer une charge d'entretien des batteries en stock, de préférence tous les 12 mois.

Élimination

- Ne pas jeter les blocs-batteries dans le feu ou avec les ordures ménagères.

Panneaux et autocollants

Des vignettes et autocollants contenant des informations importantes pour la sécurité des personnes et l'entretien du matériel sont apposés sur le produit. Les vignettes et autocollants doivent toujours être faciles à lire. On pourra commander de nouvelles vignettes et de nouveaux autocollants à l'aide de la nomenclature des pièces de rechange.



s011050

Informations utiles

Fiches de données de sécurité FDS

Les Fiches de données de sécurité décrivent les produits chimiques vendus par Atlas Copco.

Veuillez consulter le site Web Atlas Copco pour plus d'informations www.atlascopco.com/sds.

ServAid

ServAid est un portail qui est constamment mis à jour et qui contient des Informations techniques, comme :

- Informations réglementaires et sur la sécurité
- Caractéristiques techniques
- Instructions d'installation, d'utilisation et d'entretien
- Nomenclatures de pièces détachées
- Accessoires
- Plans cotés

Veuillez consulter : <https://servaid.atlascopco.com>.

Pour plus d'Informations techniques, veuillez contacter votre représentant local Atlas Copco.

Technische Daten

Akkudaten

Artikelnummer	Bezeichnung	Typ	Technische Daten
4211613006	Battery 18V	Li-ion	18V, 2.5Ah, 45Wh
4211613014	Battery 36V	Li-ion	36V, 2.5Ah, 90Wh

Umgebungstemperatur

Halten Sie den Akku für optimale Leistung und Lebensdauer innerhalb der angegebenen Temperaturbereiche.

Betriebstemperatur, Laden	+5 bis +40 °C (+41 bis +104 °F)
Betriebstemperatur, Entladen	0 bis +40 °C (+32 bis +104 °F)
Transporttemperatur	-20 bis +40 °C (-4 bis +104 °F)
Lagertemperatur	+10 bis +25 °C (+50 bis +77 °F)

Setzen Sie den Akku nicht direkter Sonneneinstrahlung aus.

Kompatible Geräte

Akku	Kompatible Geräte
Battery 18V, 4211603006	ETP SRB
	ETP TBP
	ICB-A
	ITB-A
	ITB-S
	ITB-P
	Selector 6
Battery 36V, 4211603014	ETP SRB31
	ETP TBP
	ICB-A
	ITB-A61-20
	ITB-A61-25
	ITB-A61-30
	ITB-A61-40
	ITB-A61-50
	ITB-A61-70
	ITB-A61-90
	ITB-A61-100
	ITB-S
	ITB-P
	QA Station MT
	MT Focus 6000 Portable Station

Daten des Akkuladegeräts

Akku	Kompatible Ladegerät
Battery 18V, 4211603006	Flex charger, 4211608384
Battery 36V, 4211603014	Flex charger, 4211608384 MT Focus 6000 Portable Station, 8432085110 QA Station MT, 8432085500

Betriebstemperatur des Akkuladegeräts	+5 bis +40 °C (+41 bis +104 °F)
---------------------------------------	------------------------------------

ⓘ Andere Ladegeräte sind unzulässig. Das Laden des Akkus mit einem nicht zugelassenen Ladegerät wird als Modifikation des Systems betrachtet und führt zum Verfall der Werkzeugzertifizierung.

Erklärungen

EU-KONFORMITÄTSERKLÄRUNG

Wir, **Atlas Copco Industrial Technique AB**, SE-105 23 STOCKHOLM SWEDEN, erklären hiermit in alleiniger Verantwortung, dass dieses Produkt (mit Bezeichnung, Typ und Seriennummer laut Deckblatt) die Anforderungen der folgenden Richtlinie(n) erfüllt:

2014/30/EU (EMC)

Angewandte harmonisierte Normen:

EN 55014-1:2017/A11:2020, EN 55014-2:2015, EN 61000-6-2:2005, EN 62133-2:2017

Behörden können relevante technische Informationen anfordern von:

Aleksandra Duric, Product Compliance Manager, Atlas Copco Industrial Technique AB, SE-105 23 Stockholm Sweden

Stockholm, 1 September 2023

Håkan Andersson, Managing Director

Unterschrift des Ausstellers



Batterierichtlinie



Informationen zur **Batterieentsorgung**:

Das vorliegende Produkt und die entsprechenden Informationen erfüllen die Anforderungen der Batterierichtlinie (2006/66/EU) und müssen in Übereinstimmung mit der Richtlinie behandelt werden.

Batterien sind mit einem durchgestrichenen Mülltonne-Symbol *ohne* eine schwarzen Strich darunter gekennzeichnet. Die Batterie muss entweder nach den örtlichen Bestimmungen recycelt werden oder zu Ihrem „Kundendienstzentrum“ zur weiteren Behandlung gesendet werden.

Informationen zu Artikel 33 in REACH

Die Verordnung (EG) Nr. 1907/2006 des Europäischen Parlaments und des Rates zur Registrierung, Bewertung, Zulassung und Beschränkung chemischer Stoffe (REACH) definiert unter anderem Anforderungen an die Kommunikation innerhalb der Lieferkette. Die Informationspflicht gilt auch für Produkte, die sogenannte besonders besorgniserregende Stoffe enthalten (die „Kandidatenliste“). Am 27. Juni 2018 wurde Blei (CAS Nr. 7439-92-1) in die Kandidatenliste aufgenommen.

Gemäß den oben genannten Verordnungen und Hinweise informieren wir Sie hiermit darüber, dass bestimmte elektrische Komponenten des Produkts Blei enthalten können. Dies steht im Einklang mit den geltenden Rechtsvorschriften für Stoffbeschränkungen und basiert auf legalen Ausnahmen in der RoHS-Richtlinie (2011/65/EU). Bei normalem Gebrauch treten aus dem Produkt kein Blei oder Bleiderivate aus und die Bleikonzentration liegt weit unterhalb des geltenden

Grenzwerts. Beachten Sie am Ende der Produktlebensdauer die vor Ort geltenden Bestimmungen zur Entsorgung von Blei.

Regionale Anforderungen

⚠️ WARNUNG

Dieses Produkt kann Sie Chemikalien, einschließlich Blei, aussetzen, was nach Kenntnis des Bundesstaats Kalifornien zu Krebserkrankungen und Geburtsfehlern oder sonstigen Schäden am Fortpflanzungssystem führen kann. Weitere Informationen finden Sie unter

<https://www.p65warnings.ca.gov/>

Sicherheit

NICHT WEGWERFEN - AN BENUTZER WEITERLEITEN

⚠️ WARNUNG Lesen Sie alle mit diesem Elektrowerkzeug bereitgestellten Sicherheitshinweise, Anweisungen, Abbildungen und Spezifikationen.

Eine Nichtbeachtung der Anweisungen kann zu Stromschlägen, Bränden und/oder ernsthaften Verletzungen führen.

Bewahren Sie alle Warnhinweise und Anweisungen zur künftigen Verwendung auf.

⚠️ WARNUNG Alle örtlichen Vorschriften, die Installation, Bedienung und Wartung betreffen, müssen immer beachtet werden.

Nutzungserklärung

- Nur zum Gebrauch durch ausgebildete Fachkräfte.
- Dieses Produkt und sein Zubehör dürfen in keinem Fall modifiziert werden.
- Benutzen Sie dieses Produkt nicht, wenn es beschädigt ist.
- Wenn die Produktdatenschilder oder Gefahrenwarnschilder unleserlich werden oder sich ablösen, sind diese sofort zu ersetzen.
- Das Produkt darf nur von geschulten Fachkräften und nur in Industrieumgebungen installiert, bedient und gewartet werden.

Produktspezifische Anweisungen

Bedienung

Allgemeine Betriebssicherheit

Lesen Sie vor Gebrauch diese Sicherheitshinweise durch.

Bedienung

- Prüfen Sie den Akkupack vor jedem Gebrauch auf mögliche Schäden. Keine beschädigten Geräte verwenden.
- Die Akkuspannung muss der am Typenschild des Ladegeräts und des Werkzeugs angegebenen Spannung entsprechen.

- Elektrowerkzeuge nur mit speziell hierfür vorgesehenen Akkupacks verwenden. Der Gebrauch von anderen Akkupacks kann zu Verletzungen und Brandgefahr führen.
- Den Akku nicht in Brand setzen, zerlegen oder vernichten.
- Vermeiden Sie den Kontakt mit Flüssigkeiten, die aus beschädigten Akkupacks fließen. Im Falle von versehentlichem Kontakt, Flüssigkeit mit Wasser abwaschen. Bei Augenkontakt ist sofort ärztliche Hilfe in Anspruch zu nehmen.

Wird geladen

- Andere Ladegeräte als das unter **Daten des Akkuladegeräts** genannte sind nicht zulässig. Das Laden des Akkus mit einem nicht zugelassenen Ladegerät wird als Modifikation des Systems betrachtet und führt zum Verfall der Werkzeugzertifizierung.
- Nur saubere und trockene Akkus in die Akkuhalterung des Ladegeräts einsetzen.
- Verfügt der Akku über eine Schutzhülle, so muss sichergestellt werden, dass die Hülle vor dem Laden entfernt und auf mögliche Schäden geprüft wird.
- Prüfen Sie den Akku vor dem Laden auf Schäden. Laden Sie während der Verwendung oder versehentlich beschädigte Akkupacks (z. B. Dellen am Gehäuse oder sonstige Schäden) nicht auf. Ersetzen Sie beschädigte Akkupacks.
- Wir empfehlen den Benutzern, den Akku aus dem Ladegerät zu nehmen, sobald dieser vollständig geladen ist.
- Das Ladegerät nicht in der Nähe einer explosionsgefährdeten Umgebung, wie beispielsweise in der Nähe eine Tankstelle, verwenden.
- Wir empfehlen, das Ladegerät in einem dafür vorgesehenen geschützten und sicheren Bereich zu verwenden (z. B. in einem belüfteten Ladeschrank oder unter Aufsicht).
- Sicherstellen, dass das Ladegerät während des Ladevorgangs eine stabile Lage einnimmt, damit die Akkus nicht auf den Boden fallen können.

Falls vom Akku Geräusche kommen sollten oder dieser übermäßig heiß ist:

1. Wenn der Akku geladen wird, das Ladegerät ausstecken. Den Akku nicht herausnehmen.
2. Sich vom Akku entfernen.
3. Den Akku 12 Stunden ruhen lassen.
4. Wenden Sie sich an Ihren Atlas Copco-Vertreter.

Lagerung

- Bewahren Sie den Akku nicht zusammen mit Metallgegenständen auf. An die Anschlüsse des Akkus dürfen keine Metallteile gelangen, Kurzschlussgefahr.
- Bewahren Sie Akku und Ladegerät an einem trockenen Ort und stets vor Nässe geschützt auf.
- Keine vollständig aufgeladenen Akkus lagern.
- Den am Elektrowerkzeug angeschlossenen Akku nicht für längere Zeit lagern.

- Akkus während der Lagerung vorbeugend aufladen, vorzugsweise alle 12 Monate.

Entsorgung

- Akkupacks nicht ins Feuer oder in den Hausmüll werfen.

Schilder und Aufkleber

Am Produkt befinden sich Schilder und Aufkleber, die wichtige Angaben zur Personensicherheit und Produktwartung enthalten. Die Schilder und Aufkleber müssen immer gut leserlich sein. Neue Schilder und Aufkleber können mithilfe der Ersatzteilliste bestellt werden.



8011050

Nützliche Informationen

Sicherheitsdatenblätter MSDS/SDS

In den Sicherheitsdatenblättern werden die von Atlas Copco vertriebenen chemischen Produkte beschrieben.

Weitere Informationen finden Sie auf der Internetseite von Atlas Copco unter www.atlascopco.com/sds.

ServAid

ServAid ist ein Portal, das ständig aktualisiert wird und technische Informationen bietet, wie z.B.:

- Behörden- und Sicherheitsinformationen
- Technische Daten
- Installations-, Betriebs- und Wartungsanweisungen
- Ersatzteillisten
- Zubehör
- Maßzeichnungen

Besuchen Sie: <https://servaid.atlascopco.com>.

Weitere technische Informationen erhalten Sie bei Ihrem Atlas Copco-Vertreter vor Ort.

Datos técnicos

Datos de batería

N.º de artículo	Nombre	Tipo	Datos técnicos
4211613006	Battery 18V	Iones de litio	18 V, 2,5 Ah, 45 Wh
4211613014	Battery 36V	Iones de litio	36V, 2,5 Ah, 90 Wh

Temperatura ambiente

Para optimizar el rendimiento y la vida útil de la batería, conserve la batería dentro de los intervalos de temperatura.

Temperatura de funcionamiento, carga	De +5 a +40 °C (de +41 a +104 °F)
Temperatura de funcionamiento, descarga	De 0 a +40 °C (de +32 a +104 °F)
Temperatura de transporte	De -20 a +40 °C (de -4 a +104 °F)
Temperatura de almacenamiento	De +10 a +25 °C (de +50 a +77 °F)

Coloque la batería bajo la luz solar directa.

Equipo Compatible

Batería	Equipo Compatible
Battery 18V, 4211603006	ETP SRB
	ETP TBP
	ICB-A
	ITB-A
	ITB-S
	ITB-P
Battery 36V, 4211603014	Selector 6
	ETP SRB31
	ETP TBP
	ICB-A
	ITB-A61-20
	ITB-A61-25
	ITB-A61-30
	ITB-A61-40
	ITB-A61-50
	ITB-A61-70
	ITB-A61-90
	ITB-A61-100
	ITB-S
ITB-P	
QA Station MT	
MT Focus 6000 Portable Station	

Datos del cargador de batería

Batería	Compatible Cargador
Battery 18V, 4211603006	Flex charger, 4211608384
Battery 36V, 4211603014	Flex charger, 4211608384
	MT Focus 6000 Portable Station, 8432085110
	QA Station MT, 8432085500

Temperatura de funcionamiento del cargador de batería	De +5 a +40 °C (de +41 a +104 °F)
---	--------------------------------------

(i) No se permiten otros cargadores. Cargar la batería en un cargador no autorizado se considera como alteración del sistema y anulará la certificación de la herramienta.

Declaraciones

DECLARACIÓN DE CONFORMIDAD DE LA UE

Nosotros, **Atlas Copco Industrial Technique AB**, SE-105 23 STOCKHOLM SWEDEN., declaramos bajo nuestra única responsabilidad que el producto (con nombre, tipo y número de serie indicados en la primera página) es conforme a las siguientes Directivas:

2014/30/EU (EMC)

Estándares armonizados aplicados:

EN 55014-1:2017/A11:2020, EN 55014-2:2015, EN 61000-6-2:2005, EN 62133-2:2017

Las autoridades pueden solicitar la correspondiente información técnica a:

Aleksandra Duric, Product Compliance Manager, Atlas Copco Industrial Technique AB, SE-105 23 Stockholm Sweden

Stockholm, 1 September 2023

Håkan Andersson, Managing Director

Firma del emisor



Directiva sobre baterías



Información relacionada con las **baterías gastadas**:

Este producto y su información cumple los requisitos de la Directiva sobre baterías (2006/66/CE), y deben manipularse según lo dispuesto en la misma.

Las baterías están marcadas con el símbolo de un contenedor de basuras con ruedas tachado *sin* una línea negra debajo. La batería se debe reciclar según establecen las normativas locales o se deben enviar a su «Centro de atención al cliente» para su manipulación.

Información relacionada con el Artículo 33 en REACH

El Reglamento europeo (UE) n.º 1907/2006 relativo al registro, evaluación, autorización y restricción de las sustancias y preparados químicos (REACH) define, entre otras cosas, los requisitos relacionados con la comunicación en la cadena de suministro. El requisito de información también es aplicable a los productos que contengan las llamadas Sustancias muy preocupantes (la «Lista de candidatos»). El 27 de junio de 2018 se añadió el plomo (CAS n.º 7439-92-1) a la Lista de candidatos.

De acuerdo con lo mencionado anteriormente, el objetivo del presente documento es informarle de que determinados componentes eléctricos en el producto pueden contener plomo. El presente documento es de conformidad con la legislación sobre restricción de sustancias actual y se basa en las exenciones legítimas en la Directiva RoHS (2011/65/UE). No se

producirán fugas de plomo ni mutará a partir del producto durante el uso normal y la concentración de plomo en el producto completo se encuentra bastante por debajo del límite umbral aceptable. Tenga en cuenta los requisitos locales sobre el desecho del plomo al final de la vida útil del producto.

Requisitos regionales

⚠️ ADVERTENCIA

Este producto le puede exponer al plomo, considerado por el Estado de California como causante de cáncer y de malformaciones congénitas u otros daños reproductivos. Para más información visite

<https://www.p65warnings.ca.gov/>

Seguridad

CONSERVAR - ENTREGAR AL USUARIO

⚠️ ADVERTENCIA Lea todas las advertencias, instrucciones, ilustraciones y especificaciones de seguridad suministradas con esta herramienta motorizada.

Si no se siguen todas las instrucciones que se indican a continuación pueden producirse descargas eléctricas, incendios o graves daños personales.

Guarde todas las advertencias e instrucciones para futuras consultas.

⚠️ ADVERTENCIA Respete siempre todas las normas de seguridad relativas a la instalación, funcionamiento y mantenimiento de acuerdo a la legislación local.

Declaración de uso

- Solo para uso profesional.
- No se debe modificar ningún aspecto de este producto ni de sus accesorios.
- No utilice este producto si está dañado.
- Si los datos del producto o las señales de advertencia de peligro en el producto dejan de ser legibles o se desprenden, sustitúyalas sin demora.
- Solo personal cualificado puede instalar, operar y realizar servicios en el producto en un entorno industrial.

Instrucciones específicas para el producto

Funcionamiento

Seguridad general de operación

Lea estas instrucciones de seguridad antes de usar.

Funcionamiento

- Antes de cada uso, compruebe si la batería presenta daños. No utilice dispositivos dañados.
- La tensión de la batería tiene que coincidir con la indicada en la placa de características del cargador y de la herramienta.

- Utilice las herramientas motorizadas solo con las baterías específicamente designadas. El uso de otras baterías puede provocar lesiones e incendios.
- No incinere, desmonte o aplaste la batería.
- Evite el contacto con fluidos que puedan rezumar de baterías defectuosas. Enjuague con agua la zona que haya entrado en contacto con los fluidos. Si el fluido entra en contacto con los ojos, consulte a un médico.

Cargando

- No se permite el uso de otros cargadores no indicados en el apartado **Datos de cargador de batería**. Cargar la batería en un cargador no autorizado se considera como alteración del sistema y anulará la certificación de la herramienta.
- Inserte solo baterías limpias y secas en el cargador.
- Si se utiliza una cubierta protectora sobre la batería, asegúrese de desmontar la cubierta y comprobar daños potenciales antes de su carga.
- Compruebe si la batería presenta daños antes de cargarla. No cargue la batería si se ha dañado durante el uso o por accidente (p. ej., muescas en la caja o cualquier otro daño). Cambie las baterías dañadas.
- Recomendamos a los usuarios extraer la batería del cargador cuando se haya cargado por completo.
- No utilice el cargador cerca de ambientes explosivos, por ejemplo, cerca de una gasolinera
- Recomendamos a los usuarios utilizar el cargador en una zona protegida y segura definida (p. ej., en armarios de carga ventilados o bajo supervisión).
- Asegúrese de que el cargador permanece estable durante su carga para garantizar que las baterías no se caen al suelo.

Si identifica ruido o calor excesivo provenientes de la batería:

1. Si se encuentra en carga, desconecte el cargador. No extraiga la batería.
2. Aléjese de la batería.
3. Deje la batería 12 horas.
4. Póngase en contacto con su representante de Atlas Copco.

Almacenamiento

- No almacene las baterías con objetos metálicos. Ninguna pieza de metal debe tocar los conectores de la batería, ya que podría producirse un cortocircuito.
- Guarde las baterías y los cargadores en un lugar seco y manténgalo seco en todo momento.
- Evite guardar baterías totalmente cargadas.
- No guarde la batería conectada a la herramienta eléctrica durante periodos largos
- Cargue las baterías durante el tiempo de mantenimiento, a ser posible cada 12 meses, como mantenimiento.

Eliminación

- No tire los paquetes de baterías al fuego ni a la basura doméstica.

Señales y etiquetas

El producto está equipado con signos y adhesivos que contienen información importante sobre seguridad personal y mantenimiento del producto. Los signos y los adhesivos deben ser fácilmente legibles en todo momento. Pueden solicitarse signos y adhesivos nuevos utilizando la lista de repuestos.



s011050

Información de utilidad

Hojas de datos de seguridad de MSDS/SDS

Las fichas de datos de seguridad describen los productos químicos vendidos por Atlas Copco.

Consulte el sitio web de Atlas Copco para más información www.atlascopco.com/sds.

ServAid

ServAid es un portal que se actualiza continuamente y contiene información técnica, como:

- Información sobre regulaciones y seguridad
- Datos técnicos
- Instrucciones de instalación, operación y servicio
- Listas de repuestos
- Accesorios
- Planos de dimensiones

Visite: <https://servaid.atlascopco.com>.

Para obtener más información, póngase en contacto con su representante de Servicio local Atlas Copco.

Dados técnicos

Dados da Bateria

Artigo N°	Nome	Tipo	Dados Técnicos
4211613006	Battery 18V	Lítio-íon	18 V, 2,5 Ah, 45 Wh
4211613014	Battery 36V	Lítio-íon	36 V, 2,5 Ah, 90 Wh

Temperatura Ambiente

Para um melhor desempenho e vida útil da bateria, mantenha-a dentro dos intervalos de temperatura.

Temperatura de operação, carga	+5 a +40 °C (+41 a +104 °F)
Temperatura de operação, descarga	0 a +40 °C (+32 a +104 °F)
Temperatura de transporte	-20 a +40 °C (-4 a +104 °F)
Temperatura de armazenamento	+10 a +25 °C (+50 a +77 °F)

Não exponha a bateria à luz direta do sol.

Equipamento Compatível

Bateria	Equipamento Compatível
Battery 18V, 4211603006	ETP SRB
	ETP TBP
	ICB-A
	ITB-A
	ITB-S
	ITB-P
Battery 36V, 4211603014	Selector 6
	ETP SRB31
	ETP TBP
	ICB-A
	ITB-A61-20
	ITB-A61-25
	ITB-A61-30
	ITB-A61-40
	ITB-A61-50
	ITB-A61-70
	ITB-A61-90
	ITB-A61-100
	ITB-S
ITB-P	
QA Station MT	
MT Focus 6000 Portable Station	

Dados do carregador de bateria

Bateria	Carregador Compatível
Battery 18V, 4211603006	Flex charger, 4211608384
Battery 36V, 4211603014	Flex charger, 4211608384 MT Focus 6000 Portable Station, 8432085110 QA Station MT, 8432085500

Temperatura de operação do carregador da bateria	+5 a +40 °C (+41 a +104 °F)
--	--------------------------------

- ⓘ Não são permitidos outros carregadores. Recarregar a bateria em um carregador não aprovado é considerado uma alteração no sistema e tornará inválida a certificação da ferramenta.

Declarações

DECLARAÇÃO DE CONFORMIDADE DA COMUNIDADE EUROPEIA

Nós, Atlas Copco Industrial Technique AB, SE-105 23 STOCKHOLM SWEDEN, declaramos, sob nossa exclusiva responsabilidade, que este produto (com nome, tipo e número de série, ver primeira página) está em conformidade com a(s) seguinte(s) Diretiva(s):

2014/30/EU (EMC)

Normas harmonizadas aplicadas:

EN 55014-1:2017/A11:2020, EN 55014-2:2015, EN 61000-6-2:2005, EN 62133-2:2017

As autoridades podem solicitar informações técnicas pertinentes de:

Aleksandra Duric, Product Compliance Manager, Atlas Copco Industrial Technique AB, SE-105 23 Stockholm Sweden

Stockholm, 1 September 2023

Håkan Andersson, Managing Director

Assinatura do emissor



Diretiva de baterias



Informações referentes a **Resíduos de bateria**: Este produto e suas informações cumprem os requisitos da Diretiva de Baterias (2006/66/EU) e devem ser tratados em conformidade com a diretiva.

As baterias apresentam o símbolo de um recipiente para resíduos marcado com um X *sem* uma tarja preta embaixo. A bateria deve ser reciclada conforme as leis locais ou ser enviada a sua “Central de Atendimento ao Cliente” para o manuseio.

Informações a respeito do Artigo 33 do REACH

O European Regulation (UE) n° 1907/2006, sobre Registros, Avaliação, Autorização e Restrição de Produtos Químicos (REACH), define, entre outras coisas, os requisitos relacionados à comunicação na cadeia de fornecimento. O requisito das informações aplica-se também a produtos que contêm as chamadas Substâncias de Preocupação muito elevada (a “Lista de Candidatos”). No dia 27 de junho de 2018 foi acrescentado à Lista de Candidatos o metal chumbo (CAS n° 7439-92-1).

Conforme o que foi dito acima, o objetivo do presente documento é informar que determinados componentes elétricos do produto podem conter o metal chumbo. Isto está em conformidade com a atual legislação de restrição de substâncias e baseia-se em exceções legítimas da Diretiva RoHS (2011/65/EU). Não ocorre vazamento ou mutação do chumbo a partir do produto durante uso normal e a concentração do metal chumbo no produto completo fica bem abaixo do limite aplicável. Também deve-se levar em conta os requisitos locais relacionados ao descarte de chumbo no final da vida útil do produto.

Requisitos regionais

AVISO

Este produto pode expor você a produtos químicos, entre eles o chumbo, conhecido no Estado da Califórnia por causar câncer e defeitos em recém-nascidos, além de outros danos à reprodução. Para mais informações, visite

<https://www.p65warnings.ca.gov/>

Segurança

NÃO DESCARTE - ENTREGUE AO USUÁRIO

AVISO Leia todos os avisos de segurança, instruções, ilustrações e especificações fornecidas com a ferramenta elétrica.

O não cumprimento de todas as instruções apresentadas abaixo poderá resultar em choque elétrico, incêndio e/ou lesões graves.

Guarde todos os alertas e instruções para referência futura.

AVISO Todas as normas de segurança localmente legisladas relativas a instalação, operação e manutenção devem ser sempre respeitadas.

Declaração de Uso

- Apenas para uso profissional.
- Este produto e seus acessórios não devem ser modificados em qualquer circunstância.
- Não utilize o produto se estiver danificado.
- Se os dados do produto ou as sinalizações de perigo na ferramenta deixarem de ser legíveis ou se soltarem, substitua o produto sem demora.
- Somente uma pessoa qualificada em ambiente de montagem industrial pode instalar, operar ou dar manutenção de rotina no produto.

Instruções específicas do produto

Operação

Segurança Geral na Operação

Leia as instruções de segurança antes de usar.

Operação

- Verifique se há danos nas baterias toda vez antes de usá-las. Não use dispositivos com danos.
- A tensão da bateria deve corresponder à tensão mencionada na placa de identificação do carregador e da ferramenta.
- Utilize ferramentas elétricas apenas com as baterias especificamente indicadas. A utilização de quaisquer outras baterias pode provocar lesões ou incêndios.
- Não incinere, desmonte ou amasse as baterias.
- Evite o contato com fluidos que escapam de baterias com defeito. Lave com água se houver contato acidental com o fluido. Consulte um médico se o fluido entrar em contato com os olhos.

Carregando

- Não são permitidos outros carregadores diferentes daquele definido em **Dados do Carregador de Bateria**. Recarregar a bateria em um carregador não aprovado é considerado uma alteração no sistema e tornará inválida a certificação da ferramenta.
- Insira apenas baterias limpas e secas no suporte de bateria do carregador.

- Se a bateria tiver uma capa de proteção, confirme se a capa foi removida e verifique se há potenciais danos à bateria antes de recarregá-la.
- Verifique se há danos à bateria antes de recarregá-la. Não recarregue baterias que tenham sofrido danos durante o uso ou em um acidente (p. ex., moedas na carcaça ou qualquer outro dano). Substitua as baterias danificadas.
- Recomendamos aos usuários que retirem a bateria do carregador após seu carregamento completo.
- Não opere o carregador perto de um ambiente explosivo; por exemplo, perto de um posto de gasolina.
- Recomendamos que os usuários operem o carregador em uma área definida, protegida e segura (p. ex., em gabinetes de recarga ventiladas ou sob supervisão)
- Verifique se o carregador está em posição estável durante o carregamento para garantir que as baterias não caiam no chão.

Se for identificado algum ruído ou calor intenso na bateria:

1. Se estiver carregando, desconecte o carregador. Não remova a bateria.
2. Afaste-se da bateria.
3. Deixe a bateria descansar por 12 horas.
4. Fale com um representante da Atlas Copco.

Armazenamento

- Não guarde as baterias junto com objetos metálicos. Nenhuma peça de metal deve entrar em contato com os conectores da bateria, pois há risco de curto-circuito.
- Guarde baterias e carregadores em local seco e mantenha-o sempre seco.
- Evite guardar baterias totalmente carregadas.
- Não guarde sua bateria conectada à ferramenta elétrica por um tempo prolongado.
- Faça a manutenção da carga da bateria armazenada, de preferência, a cada 12 meses.

Descarte

- Não descarte baterias jogando-as no fogo nem no lixo doméstico.

Sinalizações e Adesivos

O produto está equipado com sinais e autocolantes contendo informações importantes sobre segurança pessoal e manutenção do produto. Os sinais e autocolantes devem ser sempre fáceis de ler. Novos sinais e autocolantes podem ser encomendados utilizando a lista de peças sobressalentes.



s011050

Informações úteis

Fichas de dados de segurança MSDS/SDS

As Fichas de Informação de Produtos Químicos descrevem os produtos químicos vendidos pela Atlas Copco.

Consulte o site da Atlas Copco para mais informações: www.atlascopco.com/sds.

ServAid

O ServAid é um portal continuamente atualizado e que contém Informações Técnicas, como:

- - Informações regulatórias e de segurança
- Dados técnicos
- Instruções de instalação, operação e manutenção
- Listas de peças de reposição
- Acessórios
- Desenhos Dimensionais

Visite: <https://servaid.atlascopco.com>.

Para obter mais informações, entre em contato com o seu representante local da Atlas Copco .

Dati tecnici

Dati della batteria

N. articolo	Nome	Tipo	Dati tecnici
4211613006	Battery 18V	Li-ion	18 V, 2,5 Ah, 45 Wh
4211613014	Battery 36V	Li-ion	36 V, 2,5 Ah, 90 Wh

Temperatura ambiente

Per ottimizzare le prestazioni e la durata della batteria, mantenere la batteria entro gli intervalli di temperatura.

Temperatura di esercizio, carica	Da 5 a 40 °C (da 41 a 104 °F)
Temperatura di esercizio, scarica	Da 0 a 40 °C (da 32 a 104 °F)
Temperatura di trasporto	Da -20 a 40 °C (da -4 a 104 °F)
Temperatura di conservazione	Da 10 a 25 °C (da 50 a 77 °F)

Non collocare la batteria sotto la luce diretta del sole.

Apparecchiatura compatibile

Batteria	Apparecchiatura compatibile
Battery 18V, 4211603006	ETP SRB ETP TBP ICB-A ITB-A ITB-S ITB-P Selector 6

Batteria	Apparecchiatura compatibile
Battery 36V, 4211603014	ETP SRB31
	ETP TBP
	ICB-A
	ITB-A61-20
	ITB-A61-25
	ITB-A61-30
	ITB-A61-40
	ITB-A61-50
	ITB-A61-70
	ITB-A61-90
	ITB-A61-100
	ITB-S
	ITB-P
	QA Station MT
	MT Focus 6000 Portable Station

Dati del caricabatterie

Batteria	Caricatore compatibile
Battery 18V, 4211603006	Flex charger, 4211608384
Battery 36V, 4211603014	Flex charger, 4211608384
	MT Focus 6000 Portable Station, 8432085110
	QA Station MT, 8432085500
Temperatura di funzionamento del caricabatterie	Da 5 a 40 °C (da 41 a 104 °F)

i Non è possibile utilizzare altri caricabatterie. La ricarica della batteria con un caricatore non approvato viene considerata un'alterazione del sistema che invaliderà la certificazione dell'utensile.

Dichiarazioni

DICHIARAZIONE DI CONFORMITÀ UE

Atlas Copco Industrial Technique AB, SE-105 23 STOCKHOLM SWEDEN, dichiara sotto la propria esclusiva responsabilità che il prodotto (del tipo e con il numero di serie riportati nella pagina a fronte) è conforme alle seguenti Direttive: 2014/30/EU (EMC)

Norme armonizzate applicate:
EN 55014-1:2017/A11:2020, EN 55014-2:2015, EN 61000-6-2:2005, EN 62133-2:2017

Le autorità possono richiedere le informazioni tecniche pertinenti da:

Aleksandra Duric, Product Compliance Manager, Atlas Copco Industrial Technique AB, SE-105 23 Stockholm Sweden

Stockholm, 1 September 2023

Håkan Andersson, Managing Director

Firma del dichiarante



Direttiva sulle batterie



Informazioni sui **rifiuti delle batterie**: Questo prodotto e le relative informazioni soddisfano i requisiti della Direttiva sulle batterie (2006/66/CE) e devono essere maneggiati in conformità con essa

Le batterie sono contrassegnate dal simbolo di un bidone della spazzatura sbarrato *senza* linea nera sottostante. La batteria deve essere riciclata in base alle normative locali o inviata al "centro clienti" per la gestione.

Informazioni sull'articolo 33 del REACH

Il Regolamento Europeo (UE) n. 1907/2006 sulla registrazione, valutazione, autorizzazione e restrizione delle sostanze chimiche (REACH) definisce, tra le altre cose, i requisiti relativi alla comunicazione nella catena di approvvigionamento. L'obbligo di informazione vale anche per i prodotti contenenti le cosiddette sostanze estremamente problematiche ("elenco delle sostanze candidate"). Il 27 giugno 2018, il piombo metallico (numero CAS 7439-92-1) è stato aggiunto all'elenco delle sostanze candidate.

In conformità con quanto indicato sopra, determinati componenti elettrici del prodotto potrebbero contenere piombo metallico. Ciò è in conformità con la legislazione vigente in materia di restrizione delle sostanze e in linea con le esenzioni legittime nella direttiva RoHS (2011/65/UE). Il piombo non colerà dal prodotto o si modificherà durante il normale utilizzo. La concentrazione di piombo nel prodotto completo è inferiore al limite di soglia applicabile. Valuta i requisiti locali sullo smaltimento del piombo al termine del ciclo di vita del prodotto.

Requisiti regionali

⚠ ATTENZIONE

Questo prodotto può causare esposizione a sostanze chimiche tra cui il piombo, note allo stato della California come causa di tumori e difetti congeniti o altri problemi riproduttivi. Per maggiori informazioni consultare <https://www.p65warnings.ca.gov/>

Sicurezza

NON SMALTIRE: DA CONSEGNARE ALL'UTENTE

⚠ ATTENZIONE Leggere tutti gli avvisi e le istruzioni di sicurezza unitamente alle illustrazioni e alle specifiche tecniche di questo utensile elettrico.

Il mancato rispetto delle seguenti istruzioni può causare scosse elettriche, incendi e/o gravi lesioni.

Conservare tutti gli avvisi e le istruzioni per consultarli eventualmente in futuro.

⚠ ATTENZIONE Rispettare sempre le norme ed i regolamenti locali inerenti l'installazione, il funzionamento e la manutenzione.

Dichiarazione sull'utilizzo

- Destinato solo a un utilizzo professionale.
- Questo utensile e i suoi accessori non devono mai essere modificati.
- Non utilizzare questo prodotto se è stato danneggiato.
- Se le targhette indicanti i dati del prodotto o i segnali di pericolo del prodotto diventano illeggibili o si staccano, sostituirli immediatamente.
- Il prodotto deve essere installato, utilizzato e mantenuto solo da personale qualificato e in un ambiente di assemblaggio industriale.

Istruzioni specifiche del prodotto

Funzionamento

Norme generali di sicurezza per il funzionamento

Leggere queste istruzioni di sicurezza prima dell'uso.

Funzionamento

- Controllare che le batterie non presentino danni prima di ciascun utilizzo. Non utilizzare dispositivi danneggiati.
- La tensione della batteria deve corrispondere alla tensione indicata sulla targhetta del caricabatterie e dell'utensile.
- Utilizzare gli utensili elettrici esclusivamente con i loro pacchi batterie specifici. L'utilizzo di pacchi batterie diversi può creare il rischio di lesioni e di incendio.
- Non bruciare, smontare o schiacciare le batterie.
- Evitare il contatto con liquidi che fuoriescono dalle batterie difettose. Risciacquare con acqua in caso di contatto accidentale con il liquido. Se il liquido entra in contatto con gli occhi, rivolgersi a un medico.

In ricarica

- Non sono ammessi altri caricabatterie oltre a quello indicato nei **dati del caricabatterie**. La ricarica della batteria con un caricatore non approvato viene considerata un'alterazione del sistema che invaliderà la certificazione dell'utensile.
- Inserire solo batterie pulite e asciutte nei relativi supporti del caricabatterie.
- Se viene utilizzata una copertura protettiva sulla batteria, rimuoverla e cercare potenziali danni prima di caricarla.
- Verificare la presenza di danni sulla batteria prima di caricarla. Non ricaricare una batteria danneggiata durante l'uso o accidentalmente (es. ammaccature sull'alloggiamento o altri danni). Sostituire immediatamente i pacchi batterie danneggiati.
- Si consiglia agli utenti di rimuovere la batteria dal caricabatteria quando è del tutto carica.
- Non utilizzare il caricabatterie in prossimità di ambienti esplosivi, ad esempio in prossimità di stazioni di servizio.
- Si consiglia di utilizzare il caricabatterie in un'area protetta, sicura e definita (es. in armadi di ricarica ventilati o sotto supervisione).
- Assicurarsi che il caricabatterie sia stabile durante la ricarica, per evitare che le batterie cadano per terra.

Se una batteria emette rumori o eccessivo calore:

1. Se la si sta ricaricando, scollegare il caricabatterie. Non rimuovere la batteria.
2. Allontanarsi dalla batteria.
3. Lasciare la batteria a riposo per 12 ore.
4. Contattare il rappresentante Atlas Copco.

Spazio di archiviazione

- Non conservare le batterie insieme a oggetti metallici. Le parti metalliche non devono entrare in contatto con i supporti batterie: sussiste un rischio di cortocircuito.
- Conservare le batterie il caricabatterie in un luogo asciutto e mantenerlo sempre lontano dall'acqua e dall'umidità.
- Non conservare le batterie completamente cariche.
- Non conservare la batteria collegata all'utensile elettrico per lunghi periodi
- Eseguire cariche di manutenzione delle batterie conservate in magazzino, preferibilmente ogni 12 mesi.

Smaltimento

- Non smaltire le batterie nel fuoco o insieme ai rifiuti domestici.

Segni e adesivi

Il prodotto possiede targhette e adesivi contenenti informazioni importanti sulla sicurezza personale e sulla manutenzione del prodotto. Le targhette e gli adesivi devono essere sempre leggibili. È possibile ordinare nuove targhette e adesivi facendo riferimento alla lista dei ricambi.



s011050

Informazioni utili

Schede informative in materia di sicurezza MSDS/SDS

Le schede informative di sicurezza descrivono i prodotti chimici commercializzati da Atlas Copco.

Per ulteriori informazioni, consultare il sito Web Atlas Copco www.atlascopco.com/sds.

ServAid

ServAid è un portale continuamente aggiornato e contenente informazioni tecniche come ad esempio:

- - Informazioni sulla regolamentazione e sulla sicurezza
- Dati tecnici
- Istruzioni su installazione, funzionamento e assistenza
- Elenchi delle parti di ricambio
- Accessori
- Diagrammi dimensionali

Visita: <https://servaid.atlascopco.com>.

Per ulteriori informazioni tecniche, contatta un rappresentante locale Atlas Copco.

Technische gegevens

Batterijgegevens

Artikelnr.	Naam	Type	Technische gegevens
4211613006	Battery 18V	Li-ion	18 V, 2,5 Ah, 45 Wh
4211613014	Battery 36V	Li-ion	36 V, 2,5 Ah, 90 Wh

Omgevingstemperatuur

Houd de batterij binnen het temperatuurbereik voor de beste prestaties en levensduur.

Werktemperatuur, opladen	+5 tot +40 °C (+41 tot +104 °F)
Werktemperatuur, ontladen	0 tot +40 °C (+32 tot +104 °F)
Transporttemperatuur	-20 tot +40 °C (-4 tot +104 °F)
Opslagtemperatuur	+10 tot +25 °C (+50 tot +77 °F)

Plaats de batterij niet in direct zonlicht.

Compatibele apparatuur

Batterij	Compatibele apparatuur
Battery 18V, 4211603006	ETP SRB
	ETP TBP
	ICB-A
	ITB-A
	ITB-S
	ITB-P
Battery 36V, 4211603014	Selector 6
	ETP SRB31
	ETP TBP
	ICB-A
	ITB-A61-20
	ITB-A61-25
	ITB-A61-30
	ITB-A61-40
	ITB-A61-50
	ITB-A61-70
ITB-A61-90	
ITB-A61-100	
ITB-S	
ITB-P	
QA Station MT	
MT Focus 6000 Portable Station	

Gegevens batterijlader

Batterij	Compatibele oplader
Battery 18V, 4211603006	Flex charger, 4211608384
Battery 36V, 4211603014	Flex charger, 4211608384 MT Focus 6000 Portable Station, 8432085110 QA Station MT, 8432085500
Werktemperatuur oplader	+5 tot +40 °C (+41 tot +104 °F)

i **Andere opladers niet toegestaan.** Het opladen van een batterij op een niet-goedgekeurde oplader wordt gezien als het wijzigen van het systeem en maakt het gereedschapscertificaat ongeldig.

Verklaringen

EU CONFORMITEITSVERKLARING

Wij, **Atlas Copco Industrial Technique AB**, SE-105 23 STOCKHOLM SWEDEN verklaren dat het product (met naam, type- en serienummer, zie voorpagina) in overeenstemming is met de volgende richtlijn(en):

2014/30/EU (EMC)

De volgende geharmoniseerde normen werden gehanteerd: **EN 55014-1:2017/A11:2020, EN 55014-2:2015, EN 61000-6-2:2005, EN 62133-2:2017**

Autoriteiten kunnen relevante technische informatie opvragen van:

Aleksandra Duric, Product Compliance Manager, Atlas Copco Industrial Technique AB, SE-105 23 Stockholm Sweden

Stockholm, 1 September 2023

Håkan Andersson, Managing Director

Handtekening van de opsteller



Batterijenrichtlijn



Informatie over de **afvoer van batterijen**: Dit product en de daarbij behorende informatie voldoen aan de Batterijenrichtlijn (2006/66/EG) en dient te worden gebruikt conform de richtlijn. Batterijen zijn gemarkeerd met het symbool van een doorgekruiste verrijdbare afvalbak *zonder* zwarte streep eronder. De batterij dient te worden gerecycled overeenkomstig de lokale regelgeving of naar uw "Customer Center" te worden gestuurd.

Informatie betreffende artikel 33 van REACH

De Europese Verordening (EU) nr. 1907/2006 inzake de registratie en beoordeling van en de autorisatie en beperkingen ten aanzien van chemische stoffen (REACH) stelt onder andere eisen met betrekking tot de communicatie in de toeleveringsketen. De informatievereiste geldt ook voor producten die zogenaamde zeer risicovolle stoffen bevatten (de 'kandidaatslijst'). Op 27 juni 2018 werd loodmetaal (CAS-nr. 7439-92-1) toegevoegd aan de kandidaatslijst.

In overeenstemming met het bovenstaande, is deze mededeling bedoeld om u te informeren dat bepaalde elektrische componenten in het product loodmetaal kunnen bevatten. Dit is in overeenstemming met de huidige wetgeving inzake de beperking van stoffen en gebaseerd op rechtmatige uitzonderingen in de RoHS-Richtlijn (2011/65/EU). Loodmetaal lekt niet uit het product en muteert niet bij normaal gebruik en de concentratie van loodmetaal in het volledige product is ver onder de geldende drempel. Volg de lokale voorschriften bij het verwijderen van lood aan het einde van de levensduur van het product.

Regionale vereisten

WAARSCHUWING

Dit product kan u blootstellen aan chemicaliën, waaronder lood. Dit is een stof waarvan de Californische overheid weet dat deze kanker, aangeboren afwijkingen en vruchtbaarheidsproblemen veroorzaakt. Ga voor meer informatie naar

<https://www.p65warnings.ca.gov/>

Veiligheid

NIET WEGGOOIEN - AAN DE GEBRUIKER GEVEN

WAARSCHUWING Lees alle bij dit gereedschap geleverde veiligheidswaarschuwingen, instructies, illustraties en specificaties.

Indien u niet alle instructies hieronder opvolgt, kan dit leiden tot een elektrische schok, brand en/of ernstig lichamenlijk letsel.

Bewaar alle waarschuwingen en instructies, zodat u ze op en later tijdstip kunt raadplegen.

WAARSCHUWING Alle plaatselijke wettige veiligheidsregels betreffende installatie, bediening en onderhoud moeten altijd in acht worden genomen.

Gebruiksverklaring

- Uitsluitend voor professioneel gebruik.
- Dit product en de accessoires mogen niet gemodificeerd worden.
- Gebruik dit product niet indien het beschadigd is.
- Indien de productgegevens of de gevarenwaarschuwingen op het product onleesbaar zijn of losraken, vervang ze dan onmiddellijk.

- Het product mag uitsluitend worden geïnstalleerd, gebruikt en onderhouden door bevoegde personeel in een industriële assemblage-omgeving.

Productspecifieke instructies

Bediening

Algemene veiligheidsregels m.b.t. gebruik

Lees deze veiligheidsinstructies voor gebruik

Bediening

- Controleer de batterij altijd vóór gebruik op schade. Gebruik nooit een beschadigd apparaat.
- De batterijspanning moet gelijk zijn aan de spanning die op het typeplaatje van de oplader en het gereedschap wordt vermeld.
- Gebruik elektrisch gereedschap uitsluitend met specifiek daarvoor bestemde batterijen. Het gebruik van andere batterijen kan leiden tot verwondingen en brand.
- Verbrand, demonteer en plet de batterij niet.
- Voorkom aanraking met vloeistof die uit defecte batterijen loopt. In geval van contact met de huid, afspoelen met water. Raadpleeg een arts als de vloeistof in contact is gekomen met de ogen.

Opladen

- Andere opladers dan vermeld onder **Gegevens batterijlader** zijn niet toegestaan. Het opladen van een batterij op een niet-goedgekeurde oplader wordt gezien als het wijzigen van het systeem en maakt het gereedschapscertificaat ongeldig.
- Plaats alleen droge en schone batterijen in de batterijhouder van de oplader.
- Indien op de batterij een beschermkap wordt gebruikt, verwijder deze kap dan en controleer op mogelijke schade alvorens deze op te laden.
- Controleer de batterij op schade alvorens deze op te laden. Laad een batterij die tijdens gebruik of door een ongeluk beschadigd is geraakt niet op (bijv. duiken in de behuizing of andere schade). Vervang beschadigde batterijen.
- We raden gebruikers aan om de batterij uit de lader te halen zodra deze volledig is opgeladen.
- Bedien de oplader niet in de buurt van een explosieve omgeving, bijvoorbeeld in de buurt van een gastankstation.
- We raden gebruikers aan de oplader te gebruiken in een beschermde en beveiligde ruimte die hiervoor is afgebakend (bijv. in geventileerde oplaadkasten of onder toezicht).
- Voorkomen dat de batterijen op de vloer vallen door ervoor te zorgen dat de oplader op een stabiele ondergrond staat tijdens het opladen.

Als u geluid of overmatige warmte van een batterij waarneemt:

1. Verwijder de stekker van de oplader uit het stopcontact, indien de batterij wordt opgeladen. Verwijder de batterij niet.
2. Blijf uit de buurt van de batterij.
3. Laat de batterij 12 uur met rust.
4. Neem contact op met uw Atlas Copco vertegenwoordiger.

Opslag

- Bewaar batterijen niet samen met metalen voorwerpen. Metalen onderdelen mogen niet in contact komen met batterijconnectors; kortsluitingsgevaar.
- Bewaar batterijen en opladers op een droge plaats en houd deze te allen tijde droog.
- Voorkom dat batterijen volledig opgeladen worden bewaard.
- Bewaar een batterij niet langdurig terwijl deze aangesloten is op het elektrisch gereedschap
- Geef bewaarde batterijen een onderhoudslading: bij voorkeur om de 12 maanden.

Verwijderen

- Gooi batterijen niet in vuur en plaats ze niet bij het huishoudelijk afval.

Aanduidingen en stickers

Het product is voorzien van aanduidingen en stickers waarop u belangrijke informatie vindt over persoonlijke veiligheid en productonderhoud. De aanduidingen en stickers zijn altijd goed leesbaar. Nieuwe aanduidingen en stickers kunnen via de lijst met reserveonderdelen worden besteld.



s011050

Nuttige informatie

Veiligheidsgegevensbladen MSDS/SDS

De veiligheidsinformatiebladen beschrijven de chemische producten die worden verkocht door Atlas Copco.

Raadpleeg de website van Atlas Copco voor meer informatie www.atlascopco.com/sds.

ServAid

ServAid is een portaal dat voortdurend wordt bijgewerkt en technische informatie bevat, zoals:

- - Reglementaire en veiligheidsinformatie
- Technische gegevens
- Installatie-, gebruiks- en onderhoudsinstructies
- Lijsten met reserveonderdelen
- Accessoires
- Maattekeningen

Ga naar: <https://servaid.atlascopco.com>.

Neem voor meer informatie contact op met uw lokale onderhoudsvertegenwoordiger van Atlas Copco.

Teknische data

Batteridata

Varenr.	Navn	Type	Teknische data
4211613006	Battery 18V	Li-ion	18V, 2.5Ah, 45Wh
4211613014	Battery 36V	Li-ion	36V, 2.5Ah, 90Wh

Omgivende temperatuur

Opbevar batteri ved stuetemperatursintervaller for bedste ydeevne og levetid.

Driftstemperatur, opladning	+5 til +40 °C (+41 til +104 °F)
Driftstemperatur, afladning	0 til +40 °C (+32 til +104 °F)
Transporttemperatur	-20 til +40 °C (-4 til +104 °F)
Opbevaringstemperatur	+10 til +25 °C (+50 til +77 °F)

Placer ikke batteriet i direkte sollys.

Kompatible apparater

Batteri	Kompatible apparater
Battery 18V, 4211603006	ETP SRB
	ETP TBP
	ICB-A
	ITB-A
	ITB-S
	ITB-P
Battery 36V, 4211603014	Selector 6
	ETP SRB31
	ETP TBP
	ICB-A
	ITB-A61-20
	ITB-A61-25
	ITB-A61-30
	ITB-A61-40
	ITB-A61-50
	ITB-A61-70
	ITB-A61-90
	ITB-A61-100
	ITB-S
	ITB-P
QA Station MT	
MT Focus 6000 Portable Station	

Data for batterilader

Batteri	Kompatibel lader
Battery 18V, 4211603006	Flex charger, 4211608384

Batteri	Kompatibel lader
Battery 36V, 4211603014	Flex charger, 4211608384 MT Focus 6000 Portable Station, 8432085110 QA Station MT, 8432085500
Batteriladerens driftstemperatur	+5 til +40 °C (+41 til +104 °F)

- i** Andre ladere må ikke benyttes. Opladning af batteriet på en lader, som ikke er godkendt, betragtes som en ændring af systemet og gør værktøjets certificering ugyldig.

Erklæringer

EU OVERENSSTEMMELSESERKLÆRING

Vi, **Atlas Copco Industrial Technique AB**, SE-105 23 STOCKHOLM SWEDEN, erklærer, under eneansvar, at produktet (med navn, type og serienummer på forsiden) er i overensstemmelse med følgende direktiv(er):

2014/30/EU (EMC)

Harmoniserede standarder anvendt:

EN 55014-1:2017/A11:2020, EN 55014-2:2015, EN 61000-6-2:2005, EN 62133-2:2017

Myndigheder kan rekvirere relevant teknisk information fra: Aleksandra Duric, Product Compliance Manager, Atlas Copco Industrial Technique AB, SE-105 23 Stockholm Sweden

Stockholm, 1 September 2023

Håkan Andersson, Managing Director

Udstederens underskrift



Batteridirektiv



Oplysninger om **batteriaffald**:

Dette produkt og produktets oplysninger opfylder kravene iht. batteridirektivet (2006/66/EF) og skal håndteres i henhold til direktivet.

Batterier mærkes med symbolet af en affaldspand med kryds *uden* en enkelt sort linje nedeunder. Batteriet skal sendes til genbrug enten i henhold til lokale regler eller sendes til vores "Kundecenter" til behandling.

Oplysninger om artikel 33 i REACH

Den europæiske forordning (EU) nr. 1907/2006 om registrering, vurdering og godkendelse af samt begrænsninger for kemikalier (REACH) definerer blandt andet krav til kommunikation i forsyningskæden. Oplysningskravet gælder også for produkter, der indeholder såkaldte særligt problematiske stoffer ("kandidatlisten"). Den 27. juni 2018 blev blymetal (CAS nr. 7439-92-1) føjet til kandidatlisten.

I overensstemmelse med ovenstående skal vi meddele dig, at visse elektriske komponenter i produktet kan indeholde blymetal. Dette er i overensstemmelse med gældende lovgivning om stofbegrænsning og baseret på legitime undtagelser i RoHS-direktivet (2011/65/EU). Blymetal lækker og muterer ikke fra produktet ved normal brug, og koncentrationen af blymetal i det komplette produkt ligger langt under den gældende grænseværdi. Tag hensyn til lokale krav vedrørende bortskaffelse af bly ved slutningen af produktets levetid.

Regionale krav

! ADVARSEL

Dette produkt kan udsætte dig for kemikalier og bly, som af staten Californien regnes for at være kræftfremkaldende og kan føre til fosterskader og andre reproduktionskader. For yderligere oplysninger, gå til

<https://www.p65warnings.ca.gov/>

Sikkerhed

KASSÉR IKKE DETTE - GIV DET TIL BRUGEREN

! ADVARSEL Læs alle sikkerhedsadvarsler, anvisninger, illustrationer og specifikationer, der følger med dette maskinværktøj.

Hvis nogen af instruktionerne ikke følges, kan det føre til elektrisk stød, brand og/eller alvorlige kvæstelser.

Gem alle advarsler og instruktioner til fremtidig brug.

! ADVARSEL Alle lokalt gældende sikkerhedsforskrifter omhandlende installation, drift og vedligeholdelse skal altid overholdes.

Anvendelseserklæring

- Kun til professionel brug.
- Dette produkt og produktets tilbehør må ikke modificeres på nogen måde.
- Dette produkt må ikke bruges, hvis det er beskadiget.
- Hvis mærkaterne om produktdata eller advarsler på værktøjet ikke længere kan læses eller falder af, skal der straks sættes nye på.
- Produktet må kun installeres, betjenes og serviceres af en kvalificeret person i et industriområde.

Produktspecifikke instrukser

Betjening

Generel driftssikkerhed

Læs disse sikkerhedsanvisninger før brug.

Betjening

- Kontroller batteripakken for skade før hver brug. Brug aldrig beskadigede enheder.
- Batterispændingen skal passe til spændingen, der angives på opladerens og værktøjets fabriksskilt.

- Værktøjet må kun anvendes med de dertil beregnede batterier. Hvis der anvendes andre batterier, kan det skabe risiko for kvæstelser og brand.
- Batteriet må hverken brændes, adskilles eller knuses.
- Undgå kontakt med væsker, der siver ud af defekte batterisæt. Skyl med vand, hvis du kommer i kontakt med væsken ved et uheld. Søg lægehjælp, hvis væsken kommer i kontakt med øjnene.

Opladning

- Andre ladere end den, der er nævnt under **Batteriladerdata** må ikke anvendes. Opladning af batteriet på en lader, som ikke er godkendt, betragtes som en ændring af systemet og gør værktøjets certificering ugyldig.
- Sæt kun rene og tørre batterisæt i opladerens batteriholder.
- Hvis der anvendes et beskyttende dæksel på batteriet, skal man sørge for, at dette fjernes og tjekke for eventuelle skader på batteriet før opladning.
- Kontrollér batteriet for skade før opladning. Batterisæt, der er blevet beskadiget i brug eller i et uheld må ikke oplades (for eksempel hvis der er buler på huset eller andre skader). Udskift beskadigede batterisæt.
- Vi anbefaler, at brugeren udtager batteriet af laderen, når det er fuldt opladet.
- Opladeren må ikke betjenes tæt på et eksplosionsfarligt miljø som f.eks. tæt på en benzinstation.
- Vi anbefaler at brugere betjener opladeren i et defineret, beskyttet og sikkert område, for eksempel i et ventileret ladekabinet eller under opsyn).
- Sørg for, at opladeren er stabil, når der oplades for at sikre, at batterierne ikke falder på gulvet.

Hvis du identificerer støj eller stærk varme fra et batteri:

1. Tag opladerens stik ud, hvis den er i gang med at oplade. Batteriet må ikke fjernes.
2. Træd væk fra batteriet.
3. Lad batteriet stå i 12 timer.
4. Kontakt Atlas Copco-repræsentanten.

Opbevaring

- Opbevar ikke batteripakker sammen med metalgenstande. Metaldele må ikke komme i berøring med batterikonnetorer, da det udgør en risiko for kortslutning.
- Opbevar altid batterier opladere tørt.
- Undgå at opbevare helt opladede batterier.
- Batterier må ikke opbevares i længere perioder, mens det er tilsluttet elværktøjet.
- Vedligehold opbevarede batteriers opladning, helst hver 12 måneder.

Bortskaffelse

- Batteripakker må ikke kastes på åben ild eller bortskaffes sammen med husholdningsaffald.

Symboler og mærkater

Produktet er monteret med skilte og mærkater med vigtig information om din personlige sikkerhed og vedligeholdelse af produktet. Skiltene og mærkaterne skal altid være nemme at læse. Nye skilte og mærkater kan bestilles på reservedelslisten.



s011050

Nyttig information

Sikkerhedsdatablade MSDS/SDS

Sikkerhedsdatabladene beskriver de kemiske produkter, der tilbydes af Atlas Copco.

Se websiden tilhørende Atlas Copco for yderligere oplysninger www.atlascopco.com/sds.

ServAid

ServAid er en portal, der løbende opdateres og indeholder teknisk information, såsom:

- - Oplysninger om lovgivning og sikkerhed
- Tekniske data
- Installations-, betjenings- og servicevejledninger
- Reservedelslister
- Tilbehør
- Måltegninger

Gå ind på: <https://servaid.atlascopco.com>.

Kontakt din lokale Atlas Copco-præsentant for yderligere information.

Tekniske data

Batterioplysninger

Artikelnr.	Navn	Type	Tekniske data
4211613006	Battery 18V	Li-ion	18V, 2.5Ah, 45Wh
4211613014	Battery 36V	Li-ion	36V, 2.5Ah, 90Wh

Omgivelsestemperatur

For best batteriytelse og levetid, hold batteriet indenfor temperaturintervallene.

Driftstemperatur, lading	+5 til +40 °C (+41 til +104 °F)
Driftstemperatur, utladning	0 til +40 °C (+32 til +104 °F)
Transporteringstemperatur	-20 til +40 °C (-4 til +104 °F)
Oppbevaringstemperatur	+10 til +25 °C (+50 til +77 °F)

Ikke plasser batteriet i direkte sollys.

Kompatibelt utstyr

Batteri	Kompatibelt utstyr
Battery 18V, 4211603006	ETP SRB
	ETP TBP
	ICB-A
	ITB-A
	ITB-S
	ITB-P
	Selector 6
Battery 36V, 4211603014	ETP SRB31
	ETP TBP
	ICB-A
	ITB-A61-20
	ITB-A61-25
	ITB-A61-30
	ITB-A61-40
	ITB-A61-50
	ITB-A61-70
	ITB-A61-90
	ITB-A61-100
	ITB-S
	ITB-P
	QA Station MT
MT Focus 6000 Portable Station	

Data for batterilader

Batteri	Kompatibel lader
Battery 18V, 4211603006	Flex charger, 4211608384
Battery 36V, 4211603014	Flex charger, 4211608384
	MT Focus 6000 Portable Station, 8432085110
	QA Station MT, 8432085500
Omgivelsestemperatur for batterilader	+5 til +40 °C (+41 til +104 °F)

i Andre ladere ikke tillatt. Å lade batteriet på en ikke godkjent lader anses å endre systemet og vil gjøre verktøysertifiseringen ugyldig.

Erklæringer

EU-SAMSVARERKLÆRING

Vi, **Atlas Copco Industrial Technique AB**, SE-105 23 STOCKHOLM SWEDEN, erklærer på vårt eneansvar at vårt produkt (med type- og serienummer, se forsiden) er i samsvar med de følgende direktiv(er):
2014/30/EU (EMC)

Benyttede harmoniserte standarder:
EN 55014-1:2017/A11:2020, EN 55014-2:2015, EN 61000-6-2:2005, EN 62133-2:2017

Myndigheter kan be om relevant teknisk informasjon fra:
Aleksandra Duric, Product Compliance Manager, Atlas Copco Industrial Technique AB, SE-105 23 Stockholm Sweden

Stockholm, 1 September 2023

Håkan Andersson, Managing Director

Utstederens signatur



Batteridirektiv



Informasjon om **batteriavfall**:

Dette produktet og informasjonen om produktet oppfyller kravene i batteridirektivet (2006/66/EU) og må håndteres i henhold til direktivet.

Batterier er merket med symbolet for en søppeldunk med kryss over *uten* en enkelt svart linje under. Batteriet må resirkuleres enten i henhold til lokale forskrifter eller sendes til "kundesenteret" ditt for håndtering.

Informasjon angående artikkel 33 i REACH

Den Europeiske reguleringen (EU) Nr. 1907/2006 som gjelder registrering, evaluering, autorisasjon og restriksjon av kjemikalier (REACH) definerer, blant annet, krav relatert til kommunikasjon i leveransekjeden. Informasjonskravet gjelder også produkter som inneholder såkalte stoffer av meget høy bekymring ("Kandidatlisten"). Den 27.juni, 2018 ble blymetall (CAS nr 7439-92-1) lagt til kandidatlisten.

I henhold med det ovenstående er dette for å informere deg om at visse elektriske komponenter i produktet kan inneholde blymetall. Dette er i samsvar med den gjeldende lovgivningen som gjelder restriksjoner av stoffer og basert på legitime unntak i RoHS direktivet (2011/65/EU). Blymetall vil ikke lekke eller muteres fra produktet under vanlig bruk og konsentrasjonen av blymetall i det komplette produktet er godt under den gjeldende terskelgrensen. Se over lokale krav angående avhending av bly når produktets brukstid er utløpt.

Regionale krav

⚠ ADVARSEL

Dette produktet kan utsette deg for kjemikalier inkludert bly, noe den amerikanske staten California regner som kreftfremkallende, som årsak til fosterskader og på andre måter som skadelig for forplantningsprosessen. For mer informasjon besøkes

<https://www.p65warnings.ca.gov/>

Sikkerhet

KAST IKKE BORT - GI TIL BRUKER

⚠ ADVARSEL Les alle sikkerhetsadvarslene, instruksjoner, illustrasjoner og spesifikasjoner som medfølger dette elektriske verktøyet.

Om man ikke følger instruksjonene under, kan det føre til elektrisk støt, brann og/eller alvorlige skader.

Ta vare på alle advarsler og anvisninger for fremtidig bruk.

⚠ ADVARSEL Alle lokale, lovbestemte sikkerhetsregler vedrørende installasjon, operasjon og vedlikehold skal overholdes til enhver tid.

Brukserklæring

- Kun til profesjonell bruk.
- Dette produktet og dets tilbehør må ikke på noen måte modifiseres.
- Ikke bruk dette produktet hvis det har blitt skadet.
- Dersom dataverktøyet eller farevarselskiltene på produktet ikke lenger er leselige eller løsner, må disse skiftes ut umiddelbart.
- Produktet må kun installeres, brukes og vedlikeholdes av en kvalifisert person i et industrielt monteringsmiljø.

Produktspesifikke instruksjoner

Betjening

Generell driftssikkerhet

Les disse sikkerhetsinstruksjonene nøye før bruk.

Betjening

- Kontroller batteripakken for skader før hver bruk. Ikke bruk skadede enheter.
- Batterispenningen må samsvare med spenningen som er nevnt på typeskiltet til laderen og verktøyet.
- Elektriske verktøy skal kun brukes med de spesialdesignede batteripakkene. Bruk av andre batteripakker kan utgjøre en risiko for skade og brann.
- Ikke sett fyr på, demonter eller knus batteripakken.
- Unngå kontakt med væsker som siver ut av defekte batteripakker. Skyll med vann i tilfelle utilsiktet kontakt med væsken. Oppsøk lege hvis væske kommer i kontakt med øynene.

Lade

- Andre ladere enn de som står oppført under **Data for batterilader** er ikke tillatt. Å lade batteriet på en ikke godkjent lader anses å endre systemet og vil gjøre verktøyser-tifiseringen ugyldig.
- Flytt bare rene og tørre batteripakker på batteriholderen ved laderen.
- Hvis det brukes et beskyttelsesdeksel på batteriet, se til at dekelet fjernes, og se etter skader på batteriet før lading.
- Kontroller for skader på batteriet før lading. Ikke lad noen batteripakke som har blitt skadet under bruk eller ved en ulykke (for eks. hakk på omslaget eller andre skader). Skift ut ødelagte batteripakker.

- Vi anbefaler brukere å ta batteriet ut av laderen når det er fulladet.
- Ikke betjen laderen i nærheten av et eksplosivt miljø, for eksempel i nærheten av en gassfyllingsstasjon.
- Vi anbefaler brukerne å betjene laderen på et definert beskyttet og sikkert område (for eks. i ventilerte ladenskap eller under tilsyn).
- Se til at laderen er stabil ved lading, for å sikre at batteriene ikke faller på gulvet.

Hvis du identifiserer støy eller svært høy varme fra et batteri:

1. Ved lading, koble fra laderen. Ikke fjern batteriet.
2. Hold deg unna batteriet.
3. La batteriet stå i 12 timer.
4. Ta kontakt med din Atlas Copco-representant.

Oppbevaring

- Ikke oppbevar batteripakker sammen med metallobjekter. Ingen metalldele skal komme i kontakt med batteriholderne; fare for kortslutning.
- Oppbevar batteriene og laderne på et tørt sted, og hold dem alltid tørre.
- Unngå å lagre batteriene fulladet.
- Ikke oppbevar batteriet tilkoblet det elektriske verktøyet i lengre perioder
- Utfør vedlikeholdslading av batteri under lagring, helst hver 12. måned.

Avhending

- Ikke kast batteripakker ved å kaste dem inn i flammer eller sammen med vanlig husholdningsavfall.

Tegn og klistremerker

Produktet er montert med skilt og klistremerker som inneholder viktig informasjon om personlig sikkerhet og produktvedlikehold. Skilt og klistremerker skal alltid være enkle å lese. Nye skilt og klistremerker kan bestilles ved bruk av reservedelslisten.



s011050

Nyttig informasjon

Sikkerhetsdataark MSDS/SDS

Sikkerhetsdatabladene beskriver de kjemiske produktene solgt av Atlas Copco.

Henvend deg til nettstedet til Atlas Copco for mer informasjon www.atlascopco.com/sds.

ServAid

ServAid er en portal som blir kontinuerlig oppdatert og inneholder teknisk informasjon, slik som:

- Regulatorisk- og sikkerhetsinformasjon

- Tekniske data
- Installasjon-, drift- og serviceinstruksjoner
- Lister over reservedeler
- Tilbehør
- Dimensjonstegninger

Besøk siden: <https://servaid.atlascopco.com>.

Ønsker du mer informasjon, kan du ta kontakt med din lokale Atlas Copco-representant.

Tekniset tiedot

Akkutiedot

Tuotenumero	Nimi	Tyyppi	Tekniset tiedot
4211613006	Battery 18V	Litiumioni	18 V, 2,5 Ah, 45 Wh
4211613014	Battery 36V	Litiumioni	36 V, 2,5 Ah, 90 Wh

Ympäröivä lämpötila

Akun parasta suorituskykyä ja käyttöikää varten akku tulee pitää seuraavien lämpötilojen puitteissa.

Käyttölämpötila, lataus	5–40 °C (41–104 °F)
Käyttölämpötila, latauksen purku	0–40 °C (32–104 °F)
Kuljetuslämpötila	-20–40 °C (-4–104 °F)
Varastointilämpötila	10–25 °C (50–77 °F)

Älä laita akkua suoraan auringonvaloon.

Yhteensopivat laitteet

Akku	Yhteensopivat laitteet
Battery 18V, 4211603006	ETP SRB ETP TBP ICB-A ITB-A ITB-S ITB-P Selector 6

Akku	Yhteensopivat laitteet
Battery 36V, 4211603014	ETP SRB31 ETP TBP ICB-A ITB-A61-20 ITB-A61-25 ITB-A61-30 ITB-A61-40 ITB-A61-50 ITB-A61-70 ITB-A61-90 ITB-A61-100 ITB-S ITB-P QA Station MT MT Focus 6000 Portable Station

Akkulaturin tiedot

Akku	Yhteensopiva laturi
Battery 18V, 4211603006	Flex charger, 4211608384
Battery 36V, 4211603014	Flex charger, 4211608384 MT Focus 6000 Portable Station, 8432085110 QA Station MT, 8432085500

Akkulaturin käyttölämpötila	+5–+40 °C (+41–+104 °F)
-----------------------------	----------------------------

- i** Muut laturit eivät ole sallittuja. Akun lataaminen muulla kuin hyväksytyllä laturilla katsotaan järjestelmän muuttamiseksi ja se mitätöi työkalun sertifioinnin.

Vakuutukset

EU-VAATIMUSTENMUKAISUUSVAKUUTUS

Me, Atlas Copco Industrial Technique AB, SE-105 23 STOCKHOLM SWEDEN, vakuutamme vastuullisesti, että tuote (nimi, tyyppi ja sarjanumero, katso etusivu) on yhdenmukainen seuraavien direktiivien kanssa:

2014/30/EU (EMC)

Sovellettu harmonisointija standardeja:

EN 55014-1:2017/A11:2020, EN 55014-2:2015, EN

61000-6-2:2005, EN 62133-2:2017

Viranomaiset voivat pyytää asiaan liittyvät tekniset tiedot kohteesta:

Aleksandra Duric, Product Compliance Manager, Atlas Copco Industrial Technique AB, SE-105 23 Stockholm Sweden

Stockholm, 1 September 2023

Håkan Andersson, Managing Director

Julkaisijan allekirjoitus



Direktiivi paristoista ja akuista



Tietoja käytetyistä paristoista ja akuista: Tämä tuote ja sen tiedot noudattavat paristoja ja akkuja koskevan direktiivin (2006/66/EU) vaatimuksia, ja niitä on käsiteltävä direktiivin mukaisesti.

Akut on merkitty pyörillä varustetun jäteastian symbolilla, jonka yli on vedetty risti, ilman yksittäistä mustaa alleviivausta. Akku on kierrätettävä joko paikallisten määräysten mukaisesti tai se voidaan lähettää käsiteltäväksi "Asiakaskeskukseksi".

Tietoa REACH-asetuksen artiklasta 33

Euroopan REACH-asetus (EU) N:o 1907/2006 kemikaalien rekisteröinnistä, arvioinnista, lupamenettelyistä ja rajoituksista määrittelee muun muassa toimitusketjun viestintään liittyviä velvoitteita. Tiedonantovelvoite koskee myös tuotteita, jotka sisältävät niin sanottuja erityistä huolta aiheuttavia aineita (ns. ehdokasluettelon aineita). 27. kesäkuuta 2018 tähän ehdokasluetteloon lisättiin lyijymetalli (CAS-numero 7439-92-1).

Yllä olevaa noudattaen haluamme ilmoittaa, että jotkut sähköiset komponentit tuotteessa saattavat sisältää lyijymetallia. Tämä on aineiden rajoittamista koskevan lainsäädännön mukaista ja perustuu RoHS-direktiivin (2011/65/EU) poikkeuksiin. Lyijymetalli ei vuoda eikä mutatoitu tuotteesta normaalin käytön aikana, ja lyijymetallipitoisuus valmiissa tuotteessa on huomattavasti alle sovellettavan kynnyksarvon. Ota huomioon paikalliset vaatimukset lyijyn hävittämiseksi tuotteen käyttöänsä lopussa.

Alueelliset vaatimukset

⚠ VAROITUS

Tuote voi altistaa käyttäjän kemikaaleille, kuten lyijylle, jonka Kalifornian osavaltiossa tiedetään aiheuttavan syöpää ja synnynnäisiä epämuodostumia tai muuta lisääntymishaittaa. Katso lisätietoja osoitteesta

<https://www.p65warnings.ca.gov/>

Turvallisuus

ÄLÄ HÄVITÄ – ANNETTAVA KÄYTTÄJÄLLE

⚠ VAROITUS Lue tämän sähkötyökalun mukana toimitetut kaikki turvallisuusvaroitukset, ohjeet, kuvaukset ja tekniset tiedot.

Jos kaikkia alapuolella kuvattuja ohjeita ei noudateta, seurauksena voi olla sähköisku, tulipalo ja/tai vakava henkilövahinko.

Säilytä kaikki varoitukset ja ohjeet myöhempää käyttöä varten.

⚠ VAROITUS Kaikkia paikallisia turvallisuusohjeita koskien asennusta, käyttöä ja huoltoa on aina noudatettava.

Käyttötiedote

- Vain ammattikäyttöön.
- Tätä tuotetta ja sen lisälaitteita ei saa muuttaa millään tavalla.
- Älä käytä tuotetta, jos se on vaurioitunut.
- Jos tuotteen tietojen tai vaarasta varoittavat kyltit eivät ole enää selvästi luettavissa tai irtoavat, ne on vaihdettava välittömästi.
- Vain pätevä henkilö saa asentaa, käyttää ja huoltaa tuotetta teollisuusympäristössä.

Tuotekohtaiset ohjeet

Käyttäminen

Yleinen käyttöturvallisuus

Lue nämä turvaohjeet ennen käyttöä.

Käyttö

- Tarkasta akku vaurioiden varalta ennen jokaista käyttökertaa. Älä käytä vaurioituneita ja viallisia laitteita.
- Akun jännitteen täytyy vastata laturin ja työkalun tyyppikilpeen merkittyä jännitettä.
- Käytä sähkötyökaluissa ainoastaan kyseiseen työkaluun tarkoitettuja akkuja. Muun tyyppisten akkujen käyttö saattaa johtaa henkilövahinkoihin ja tulipaloon.
- Älä lävistä, pura tai murskaa akkua.
- Vältä vaurioituneista akuista tihkuvan akkunesteen kosketusta. Jos akkunestettä on päässyt iholle, huuhtele altistunut alue välittömästi vedellä. Ota yhteys lääkäriin, jos akkunestettä joutuu kosketuksiin silmien kanssa.

Lataaminen

- Muiden kuin **Akkulaturin tiedot** -kohdassa mainittujen latureiden käyttö ei ole sallittua. Akun lataaminen muulla kuin hyväksytyllä laturilla katsotaan järjestelmän muuttamiseksi ja se mitätöi työkalun sertifiointin.
- Laita ainoastaan puhtaat ja kuivat akut laturin akkupidikkeeseen.
- Jos akussa käytetään suojakantta, varmista, että kansi on poistettu ja mahdolliset vauriot tarkastettu ennen latauksen aloittamista.
- Tarkista akku vaurioiden varalta ennen lataamista. Älä lataa akkua, joka on vaurioitunut käytön aikana tai onnettomuuden takia (esim. kotelon lommot tai muut vauriot). Vaihda vialliset akut.
- Suosittelemme, että käyttäjät poistavat akun laturista, kun akku on latautunut täyteen.
- Älä käytä laturia räjähdysvaarallisten ympäristöjen läheisyydessä esim. bensiiniaseman läheisyydessä.
- Suosittelemme, että käyttäjät käyttävät laturia määritetyllä suojatulla ja turvallisella alueella (esim. ilmastoiduissa latauskaapeissa tai valvottuna).
- Varmista, että latauksen aikana laturi on vakaa akkujen lattialle putoamisen välttämiseksi.

Mikäli havaitset akussa melua tai kuumentumista:

1. Irrota laturi virransyötöstä, jos se on lataustilassa. Älä irrota akkua.
2. Siirry kauemmas akusta.
3. Anna akun olla laturissa 12 tunnin ajan.
4. Ota yhteys Atlas Copcon edustajaan.

Säilytys

- Älä säilytä akkuja metalliesineiden kanssa. Metalliset osat eivät saa koskaan joutua kosketuksiin akun liittimien kanssa: oikosulkuvaara.
- Säilytä akut ja laturit kuivassa paikassa ja pidä ne aina kuivina.
- Vältä akkujen säilyttämistä täyteen ladattuna.
- Älä säilytä akkua liitettynä työkaluun pitkiä aikoja
- Suorita akkujen huoltolataus säilytyksen aikana, mielellään 12 kuukauden välein.

Hävitys

- Älä hävitä akkuja heittämällä ne avotuleen (polttamalla) tai kotitalousjätteiden sekaan.

Merkit ja tarrat

Tuote on varustettu tärkeitä turvallisuus- ja tuotetietoja koskevilla kilvillä ja tarroilla. Kilpien ja tarrojen on aina oltava luettavissa. Uudet kilvet ja tarrat voidaan tilata varaosaluettelon avulla.



s011050

Hyödyllistä tietoa

Käyttöturvallisuustiedotteet MSDS/SDS

Käyttöturvallisuustiedotteet kuvaavat Atlas Copco -yrityksen myymiä kemikaalituotteita.

Katso Atlas Copco -sivustolta lisätietoja www.atlascopco.com/sds.

ServAid

ServAid on jatkuvasti päivitettävä portaali, joka sisältää teknisiä tietoja, kuten:

- Säätely- ja turvallisuustiedot
- Tekniset tiedot
- Asennus-, käyttö- ja kunnossapito-ohjeet
- Varaosaluettelot
- Lisävarusteet
- Mittapiirustukset

Käy osoitteessa: <https://servaid.atlascopco.com>.

Pyydä lisätietoja ottamalla yhteys paikalliseen Atlas Copco -edustajaasi.

Τεχνικά δεδομένα

Δεδομένα μπαταρίας

Αριθ. αντικείμενου	Όνομα	Τύπος	Τεχνικά δεδομένα
4211613006	Battery 18V	Li-ion	18V, 2,5Ah, 45Wh
4211613014	Battery 36V	Li-ion	36V, 2,5Ah, 90Wh

Θερμοκρασία περιβάλλοντος

Για βέλτιστη απόδοση και διάρκεια ζωής της μπαταρίας, κρατήστε την μπαταρία εντός διαστημάτων θερμοκρασίας.

Θερμοκρασία λειτουργίας, φόρτιση	+5 έως +40 °C (+41 έως +104 °F)
Θερμοκρασία λειτουργίας, εκφόρτιση	0 έως +40 °C (+32 έως +104 °F)
Θερμοκρασία μεταφοράς	-20 έως +40 °C (-4 έως +104 °F)
Θερμοκρασία αποθήκευσης	+10 έως +25 °C (+50 έως +77 °F)

Μην τοποθετείτε την μπαταρία σε άμεσο ηλιακό φως.

Συμβατός εξοπλισμός

Μπαταρία	Συμβατός εξοπλισμός
Battery 18V, 4211603006	ETP SRB
	ETP TBP
	ICB-A
	ITB-A
	ITB-S
	ITB-P
Battery 36V, 4211603014	Selector 6
	ETP SRB31
	ETP TBP
	ICB-A
	ITB-A61-20
	ITB-A61-25
	ITB-A61-30
	ITB-A61-40
	ITB-A61-50
	ITB-A61-70
	ITB-A61-90
	ITB-A61-100
	ITB-S
ITB-P	
QA Station MT	
MT Focus 6000 Portable Station	

Δεδομένα φορτιστή μπαταρίας

Μπαταρία	Συμβατός φορτιστής
Battery 18V, 4211603006	Flex charger, 4211608384

Μπαταρία	Συμβατός φορτιστής
Battery 36V, 4211603014	Flex charger, 4211608384 MT Focus 6000 Portable Station, 8432085110 QA Station MT, 8432085500
Θερμοκρασία λειτουργίας φορτιστή μπαταρίας	+5 έως +40 °C (+41 έως +104 °F)

ⓘ Δεν επιτρέπονται άλλοι φορτιστές. Η φόρτιση της μπαταρίας σε μη εγκεκριμένο φορτιστή θεωρείται τροποποίηση του συστήματος και θα καταστήσει άκυρη την πιστοποίηση του εργαλείου.

Δηλώσεις

ΔΗΛΩΣΗ ΣΥΜΜΟΡΦΩΣΗΣ ΕΕ

Εμείς, η **Atlas Copco Industrial Technique AB**, SE-105 23 STOCKHOLM SWEDEN, δηλώνουμε με αποκλειστική ευθύνη μας ότι το προϊόν (με ονομασία, τύπο και σειριακό αριθμό, βλ. εξώφυλλο) συμμορφώνεται με την/τις παρακάτω Οδηγία/ες:

2014/30/EU (EMC)

Ισχύοντα εναρμονισμένα πρότυπα:

EN 55014-1:2017/A11:2020, EN 55014-2:2015, EN 61000-6-2:2005, EN 62133-2:2017

Οι αρχές μπορούν να ζητήσουν τις σχετικές τεχνικές πληροφορίες από:

Aleksandra Duric, Product Compliance Manager, Atlas Copco Industrial Technique AB, SE-105 23 Stockholm Sweden

Stockholm, 1 September 2023

Håkan Andersson, Managing Director

Υπογραφή εκδότη



Οδηγία για τις Μπαταρίες



Πληροφορίες για τα **Απόβλητα Μπαταριών**: Αυτό το προϊόν και οι πληροφορίες του ανταποκρίνονται στις απαιτήσεις της οδηγίας για την μπαταρία (2006/66/ΕΚ) και πρέπει να αντιμετωπίζονται σύμφωνα με την οδηγία.

Οι μπαταρίες φέρουν το σύμβολο ενός διαγραμμένου τροχήλατου κάδου απορριμάτων χωρίς μια κάτω μαύρη μπάρα. Η μπαταρία πρέπει να ανακυκλωθεί είτε σύμφωνα με τους τοπικούς κανονισμούς είτε να αποσταλεί στο "Κέντρο εξυπηρέτησης πελατών" της περιοχής σας για διαχείριση.

Πληροφορίες σχετικά με το Άρθρο 33 του κανονισμού REACH

Ο Ευρωπαϊκός Κανονισμός (ΕΕ) αριθ. 1907/2006 για την Καταχώριση, την Αξιολόγηση, την Αδειοδότηση και τους Περιορισμούς των Χημικών ουσιών (REACH) καθορίζει, μεταξύ άλλων, απαιτήσεις σχετικά με την επικοινωνία στην αλυσίδα εφοδιασμού. Η απαίτηση πληροφοριών ισχύει και για προϊόντα που περιέχουν τις λεγόμενες Ακρωσ Ανησυχαστικές Ουσίες («Κατάλογος Υποψηφίων»). Στις 27 Ιουνίου 2018 προστέθηκε στον Κατάλογο Υποψηφίων ο μεταλλικός μόλυβδος (CAS αριθ. 7439-92-1).

Σύμφωνα με τα ως άνω αναφερόμενα, αυτό σας ενημερώνει ότι ορισμένα ηλεκτρικά εξαρτήματα του προϊόντος ενδέχεται να περιέχουν μεταλλικό μόλυβδο. Αυτό συμμορφώνεται με την ισχύουσα νομοθεσία περί περιορισμού ουσιών και βασίζεται σε νόμιμες εξαιρέσεις στην οδηγία RoHS (2011/65 / ΕΕ). Κατά τη διάρκεια της κανονικής χρήσης, ο μεταλλικός μόλυβδος δεν θα διαρρέυσει ή θα μεταλλαχθεί από το προϊόν και η συγκέντρωση του μεταλλικού μολύβδου στο πλήρες προϊόν είναι πολύ κάτω από το ισχύον όριο. Λάβετε υπόψη τις τοπικές απαιτήσεις σχετικά με τη διάθεση του μολύβδου στο τέλος του κύκλου ζωής του.

Περιφερειακές απαιτήσεις

⚠ ΠΡΟΕΙΔΟΠΟΙΗΣΗ

Αυτό το προϊόν μπορεί να σας εκθέσει σε χημικές ουσίες, συμπεριλαμβανομένου του μολύβδου, ο οποίος είναι γνωστός στην πολιτεία της Καλιφόρνιας ότι προκαλεί καρκίνο και γενετικές ανωμαλίες ή άλλη αναπαραγωγική βλάβη. Για περισσότερες πληροφορίες επισκεφθείτε την ιστοσελίδα

<https://www.p65warnings.ca.gov/>

Ασφάλεια

Μην απορρίπτετε - δώστε στο χρήστη

⚠ **ΠΡΟΕΙΔΟΠΟΙΗΣΗ Διαβάστε όλες τις προειδοποιήσεις ασφαλείας, τις οδηγίες, τα γραφικά και τις προδιαγραφές που συνοδεύουν αυτό το ηλεκτρικό εργαλείο.**

Η μη τήρηση όλων των οδηγιών που αναφέρονται παρακάτω μπορεί να προκαλέσει ηλεκτροπληξία, πυρκαγιά ή/και σοβαρό τραυματισμό.

Φυλάξτε όλες τις προειδοποιήσεις και τις οδηγίες για να ανατρέξετε μελλοντικά σε αυτές.

⚠ **ΠΡΟΕΙΔΟΠΟΙΗΣΗ Όλοι οι τοπικά θεσμοθετημένοι κανόνες ασφαλείας σχετικά με την εγκατάσταση, τη λειτουργία και τη συντήρηση, πρέπει να τηρούνται συνεχώς.**

Δήλωση Χρήσης

- Αποκλειστικά για επαγγελματική χρήση.
- Αυτό το προϊόν και τα εξαρτήματά του δεν πρέπει να τροποποιηθούν με κανένα τρόπο.
- Μην χρησιμοποιείτε αυτό το προϊόν εάν έχει υποστεί ζημιά.

- Εάν τα δεδομένα του προϊόντος ή οι προειδοποιητικές ενδείξεις κινδύνου στο προϊόν παύσουν να είναι ευανάγνωστες ή αποσυνδεδεμένες, αντικαταστήστε χωρίς καθυστέρηση.
- Το προϊόν πρέπει να εγκαθίσταται, να λειτουργεί και να συντηρείται μόνο από πρόσωπα με τα κατάλληλα προσόντα σε βιομηχανικό περιβάλλον συναρμολόγησης.

Ειδικές οδηγίες προϊόντος

Λειτουργία

Γενική Ασφάλεια Λειτουργίας

Πριν από τη χρήση, διαβάστε αυτές τις οδηγίες ασφαλείας.

Λειτουργία

- Ελέγξτε τη συστοιχία μπαταριών για ζημιά πριν από κάθε χρήση. Μην χρησιμοποιείτε συσκευές που φέρουν ζημιά.
- Η τάση της μπαταρίας πρέπει να αντιστοιχεί σε εκείνη που αναγράφεται στην επιγραφή στοιχείων του φορτιστή και του εργαλείου.
- Χρησιμοποιείτε ηλεκτρικά εργαλεία μόνο με συγκεκριμένες μπαταρίες. Η χρήση άλλων μπαταριών είναι δυνατό να επιφέρει κίνδυνο τραυματισμού και πυρκαγιάς.
- Μην αποτεφρώνετε, αποσυναρμολογείτε ή συνθλίβετε τη συστοιχία μπαταριών.
- Αποφύγετε να έρθετε σε επαφή με τα υγρά που βγαίνουν από τις ελαττωματικές μπαταρίες. Ξεπλύνετε με νερό σε περίπτωση τυχαίας επαφής με το υγρό. Ζητήστε ιατρική συμβουλή αν το υγρό έρθει σε επαφή με τα μάτια σας.

Φόρτιση

- Άλλοι φορτιστές από αυτόν που αναφέρεται στην ενότητα **Δεδομένα φορτιστή μπαταρίας** δεν επιτρέπονται. Η φόρτιση της μπαταρίας σε μη εγκεκριμένο φορτιστή θεωρείται τροποποίηση του συστήματος και θα καταστήσει άκυρη την πιστοποίηση του εργαλείου.
- Τοποθετήστε μόνο καθαρές και στεγνές συστοιχίες μπαταριών στις υποδοχές μπαταριών του φορτιστή.
- Αν ένα προστατευτικό κάλυμμα χρησιμοποιείται στη μπαταρία, φροντίστε να αφαιρεθεί το κάλυμμα και ερευνήστε αν η μπαταρία έχει υποστεί πιθανή ζημιά πριν από τη φόρτιση.
- Πριν τη φόρτιση, ελέγξτε αν η μπαταρία έχει υποστεί ζημιά. Μην φορτίζετε μια συστοιχία μπαταρίας που έχει υποστεί ζημιά είτε κατά τη χρήση είτε κατά λάθος (π.χ. βαθουλώματα στο περίβλημα ή άλλες ζημιές). Αντικαταστήστε τις φθαρμένες συστοιχίες μπαταριών.
- Συνιστούμε στους χρήστες να αφαιρούν την μπαταρία από τον φορτιστή μόλις φορτιστεί πλήρως.
- Μην θέτετε το φορτιστή σε λειτουργία κοντά σε εκρηκτικό περιβάλλον, για παράδειγμα κοντά σε πρατήριο βενζίνης.

- Συνιστούμε στους χρήστες να θέτουν σε λειτουργία το φορτιστή σε καθορισμένο προστατευμένο και ασφαλή χώρο (π.χ. σε ερμάρια φόρτισης με εξαερισμό ή υπό επίβλεψη).
- Βεβαιωθείτε ότι ο φορτιστής είναι σταθερός κατά τη φόρτιση, προκειμένου να εξασφαλιστεί ότι οι μπαταρίες δεν θα πέσουν στο πάτωμα.

Αν εντοπίσετε θόρυβο ή υπερθέρμανση μιας μπαταρίας:

1. Αν φορτίζει, βγάλτε το φορτιστή από την πρίζα. Μην αφαιρέσετε τη μπαταρία.
2. Απομακρυνθείτε από τη μπαταρία.
3. Αφήστε τη μπαταρία για 12 ώρες.
4. Επικοινωνήστε με τον εκπρόσωπο της Atlas Copco της περιοχής σας.

Αποθήκευση

- Μην αποθηκεύετε τη συστοιχία μπαταριών μαζί με μεταλλικά αντικείμενα. Δεν επιτρέπεται να έρθουν σε επαφή μεταλλικά μέρη με τις υποδοχές των μπαταριών, κίνδυνος βραχυκυκλώματος.
- Φυλάξτε τις μπαταρίες και το φορτιστή σε ξηρό μέρος και κρατήστε το στεγνό ανά πάσα στιγμή.
- Αποφύγετε την αποθήκευση πλήρως φορτισμένων μπαταριών.
- Μην αποθηκεύετε τη μπαταρία σας συνδεδεμένη με το ηλεκτρικό εργαλείο για μεγάλες περιόδους
- Συντηρείτε τις μπαταρίες στη φύλαξη, κατά προτίμηση κάθε 12 μήνες.

Απόρριψη

- Μην απορρίπτετε τη συστοιχία μπαταριών, πετώντας τις στη φωτιά ή μαζί με τα οικιακά απορρίμματα.

Πινακίδες και Αυτοκόλλητα

Το προϊόν διαθέτει σήματα και αυτοκόλλητα που περιέχουν σημαντικές πληροφορίες για την ατομική ασφάλεια και τη συντήρηση του προϊόντος. Τα σήματα και τα αυτοκόλλητα πρέπει να είναι πάντοτε ευανάγνωστα. Μπορείτε να παραγγείλετε καινούργια σήματα και αυτοκόλλητα από τον κατάλογο ανταλλακτικών.



s011050

Χρήσιμες πληροφορίες

Δελτία Δεδομένων Ασφαλείας MSDS/SDS

Τα δελτία δεδομένων ασφαλείας περιγράφουν τα χημικά προϊόντα που πωλούνται από την Atlas Copco.

Παρακαλούμε συμβουλευτείτε τον δικτυακό τόπο Atlas Copco για περισσότερες πληροφορίες www.atlascopco.com/sds.

ServAid

Το ServAid είναι μια πύλη που ενημερώνεται συνεχώς και περιέχει Τεχνικές πληροφορίες, όπως:

- Κανονιστικές πληροφορίες και πληροφορίες ασφαλείας
- Τεχνικά δεδομένα
- Οδηγίες εγκατάστασης, λειτουργίας και συντήρησης
- Λίστες ανταλλακτικών
- Εξαρτήματα
- Διαστασιολογικά σχεδιαγράμματα

Παρακαλούμε επισκεφθείτε: <https://servaid.atlascopco.com>.

Για περαιτέρω Τεχνικές πληροφορίες, επικοινωνήστε με τον τοπικό αντιπρόσωπο της Atlas Copco.

Tekniska data

Batteridata

Artikelnr	Namn	Typ	Tekniska data
4211613006	Battery 18V	Li-Ion	18V, 2.5Ah, 45Wh
4211613014	Battery 36V	Li-Ion	36V, 2.5Ah, 90Wh

Omgivningstemperatur

För bästa batteriprestanda och livslängd ska batteriet hållas inom angivna temperaturintervall.

Drifttemperatur, laddning	+5 till +40 °C (+41 till +104 °F)
Drifttemperatur, urladdning	0 till +40 °C (+32 till +104 °F)
Transporttemperatur	-20 till +40 °C (-4 till +104 °F)
Förvaringstemperatur	+10 till +25 °C (+50 till +77 °F)

Placera inte batteriet i direkt solljus.

Kompatibel utrustning

Batteri	Kompatibel utrustning
Battery 18V, 4211603006	ETP SRB ETP TBP ICB-A ITB-A ITB-S ITB-P Selector 6

Batteri	Kompatibel utrustning
Battery 36V, 4211603014	ETP SRB31 ETP TBP ICB-A ITB-A61-20 ITB-A61-25 ITB-A61-30 ITB-A61-40 ITB-A61-50 ITB-A61-70 ITB-A61-90 ITB-A61-100 ITB-S ITB-P QA Station MT MT Focus 6000 Portable Station

Data för batteriladdare

Batteri	Kompatibel laddare
Battery 18V, 4211603006	Flex charger, 4211608384
Battery 36V, 4211603014	Flex charger, 4211608384 MT Focus 6000 Portable Station, 8432085110 QA Station MT, 8432085500
Batteriladdare, drifttemperatur	+5 till +40 °C (+41 till +104 °F)

- ⓘ **Andra laddare får inte användas.** Att ladda batteriet med en icke godkänd laddare betraktas som en ändring av systemet vilket innebär att verktygets certifiering blir ogiltig.

Deklarationer

EU-FÖRSÄKRAN OM ÖVERENSSTÄMMELSE

Vi, Atlas Copco Industrial Technique AB, SE-105 23 STOCKHOLM SWEDEN, försäkrar under eget ansvar att produkten (med namn, typ och serienummer, se framsida) uppfyller följande direktiv:

2014/30/EU (EMC)

Tillämpade harmoniserade standarder:
EN 55014-1:2017/A11:2020, EN 55014-2:2015, EN 61000-6-2:2005, EN 62133-2:2017

Myndigheter kan begära relevant teknisk information från: Aleksandra Duric, Product Compliance Manager, Atlas Copco Industrial Technique AB, SE-105 23 Stockholm Sweden

Stockholm, 1 September 2023

Håkan Andersson, Managing Director

Utfärdarens underskrift



Batteridirektiv



Information om Batteriavfall:

Denna produkt och dess information uppfyller kraven i Batteridirektivet (2006/66/EG) och måste hanteras i enlighet med direktivet.

Batterier är markerade med en symbol föreställande en överkryssad soptunna med hjul, *utan* en svart linje nedanför. Batteriet måste återvinnas, antingen enligt lokala bestämmelser eller genom att skickas till ditt kundcenter för omhändertagande.

Information om Artikel 33 i REACH

EU-förordning (EG) nr. 1907/2006 om registrering, utvärdering, godkännande och begränsning av kemikalier (Reach) anger bland annat krav rörande kommunikation i leveranskedjan. Informationskraven gäller även för produkter som innehåller så kallade Särskilt farliga ämnen ("Kandidatförteckningen"). Den 27 juni 2018 blev blymetall (CAS-nr. 7439-92-1) tillagt i Kandidatförteckningen.

I enlighet med informationen ovan har detta meddelande som syfte att informera dig om att vissa elektriska komponenter i produkten kan innehålla blymetall. Detta är i enlighet med rådande begränsningslagstiftning för specifika ämnen och baseras på undantag i RoHS-förordningen (2011/65/EU). Blymetall kommer inte att läcka eller förändras från eller i produkten vid normal användning och koncentrationen blymetall i den färdiga produkten ligger långt under gällande gränsvärden. Kom ihåg att kontrollera lokala krav för bly när produkten ska avfallshanteras.

Regionala krav

⚠️ VARNING

Denna produkt kan utsätta dig för kemikalier inklusive bly, som är känd för staten Kalifornien för att orsaka cancer och fosterskador och annan reproduktiv skada. För mer information gå in på

<https://www.p65warnings.ca.gov/>

Säkerhet

KASSERA EJ – GE TILL ANVÄNDAREN

⚠️ VARNING Läs alla säkerhetsföreskrifter, instruktioner, illustrationer och specifikationer som hör till elverktyget.

Underlåtenhet att följa alla angivna instruktioner kan leda till elektrisk stöt, eldsvåda och/eller svåra personskador.

Spara alla varningar och instruktioner för framtida bruk.

⚠️ VARNING Alla lokala säkerhetsföreskrifter avseende installation, drift och underhåll skall alltid åtföljas.

Användningsintyg

- Endast för yrkesmässigt bruk.
- Denna produkt och medföljande tillbehör får inte modifieras på något sätt.
- Använd inte denna produkt om den har skadats.
- Om produktuppgifterna eller varningsskyltarna på produkten inte är läsbara eller lossnar ska de bytas omedelbart.
- Produkten får endast installeras, användas och servas av behöriga personer i en miljö för industriellt bruk.

Produktspecifika anvisningar

Drift

Allmän säkerhet vid användning

Läs dessa säkerhetsanvisningar före användning.

Användning

- Kontrollera batteriet avseende skador före varje användning. Använd inte skadad utrustning.
- Batterispänningen måste stämma överens med den spänning som anges på laddarens och verktygets typskyltar.
- Använd endast elverktyg med de batterier som är avsedda för ändamålet. Om andra batterier används kan det medföra risk för personskador och brand.
- Batteriet får aldrig förbrännas, tas isär eller krossas.
- Undvik kontakt med vätskor som läcker ut skadade batterier. Skölj med vatten om du av misstag kommer i kontakt med vätskan. Kontakta en läkare om vätska kommer i kontakt med ögon.

Laddar

- Andra laddare än de som anges under **Data för batteriladdare** får inte användas. Att ladda batteriet med en icke godkänd laddare betraktas som en ändring av systemet vilket innebär att verktygets certifiering blir ogiltig.
- Sätt endast i endast rena och torra batterier i laddarens batterihållare.
- Om batteriet har ett skyddshölje ska du ta av det och kontrollera att det inte finns några skador innan du laddar.
- Kontrollera om det finns skador på batteriet före laddning. Ladda inte något batteri som har skadats vid användning eller genom ett missöde (t.ex. bucklor på batterihöljet eller andra skador). Byt ut skadade batterier.
- Du bör ta ut batteriet ur laddaren när det är fulladdat.
- Använd inte laddaren nära en explosiv miljö, t.ex. nära en bensinstation.
- Vi rekommenderar att laddaren används inom ett område som är skyddat och säkert (t.ex. i ett ventilerat laddningsskåp eller under övervakning).
- Se till att laddaren står stadigt vid laddning, så att batterierna inte faller i golvet.

Om du lägger märke till oljud eller stark värme från ett batteri:

1. Dra ut laddaren om batteriet håller på att laddas. Avlägsna inte batteriet.
2. Gå bort från batteriet.
3. Låt batteriet vila i 12 timmar.
4. Kontakta din Atlas Copco-representant.

Förvaring

- Förvara inte batterierna tillsammans med metallföremål. Inga metalldelar får komma i kontakt med batteripolerna – risk för kortslutning.
- Förvara batterier och laddare på en torr plats och håll den alltid torr.
- Undvik att förvara batterierna fulladdade.
- Förvara inte batteriet anslutet till verktyget under längre perioder
- Underhållsladda batterierna i förvaring, företrädesvis var 12:e månad.

Bortskaffande

- Kasta aldrig batterier på eld eller i hushållssoporna.

Skyltar och dekaler

Produkten är försedd med skyltar och dekaler med viktig information om personlig säkerhet och produktunderhåll. Skyltarna och dekalererna måste alltid vara lätta att läsa. Nya skyltar och dekaler kan beställas med hjälp av reservdelslistan.



s011050

Användbar information

Säkerhetsdatablad MSDS/SDS

Säkerhetsdatabladerna beskriver de kemiska produkter som säljs av Atlas Copco.

Se webbplatsen för Atlas Copco om du behöver mer information www.atlascopco.com/sds.

ServAid

ServAid är en portal som uppdateras kontinuerligt och som innehåller teknisk information, till exempel:

- Föreskrifter och säkerhetsinformation
- Tekniska data
- Installations-, drift- och serviceanvisningar
- Reservdelslistor
- Tillbehör
- Dimensionsritningar

Besök: <https://servaid.atlascopco.com>.

Kontakta närmaste representant för Atlas Copco om du behöver ytterligare teknisk information.

Технические данные

Характеристики аккумулятора

Номер артикула	Название	Тип	Технические данные
4211613006	Battery 18V	Литий-ионный	18 В, 2,5 Ач, 45 Втч
4211613014	Battery 36V	Литий-ионный	36 В, 2,5 Ач, 90 Втч

Температура окружающей среды

Для наилучшей работы батареи и продолжительного срока службы следите, чтобы она находилась в указанных температурных пределах.

Рабочая температура, зарядка	От +5 до +40 °C (от +41 до +104 °F)
Рабочая температура, разрядка	От 0 до +40 °C (от +32 до +104 °F)
Температура транспортировки	От -20 до +40 °C (от -4 до +104 °F)
Температура хранения	От +10 до +25 °C (от +50 до +77 °F)

Не размещайте батарею под прямыми солнечными лучами.

Совместимое оборудование

Батарея	Совместимое оборудование
Battery 18V, 4211603006	ETP SRB
	ETP TBP
	ICB-A
	ITB-A
	ITB-S
	ITB-P
Battery 36V, 4211603014	Selector 6
	ETP SRB31
	ETP TBP
	ICB-A
	ITB-A61-20
	ITB-A61-25
	ITB-A61-30
	ITB-A61-40
	ITB-A61-50
	ITB-A61-70
	ITB-A61-90
	ITB-A61-100
	ITB-S
ITB-P	
QA Station MT	
MT Focus 6000 Portable Station	

Данные о зарядном устройстве для аккумулятора батареи

Аккумулятор	Совместимое зарядное устройство
Battery 18V, 4211603006	Flex charger, 4211608384
Battery 36V, 4211603014	Flex charger, 4211608384 MT Focus 6000 Portable Station, 8432085110 QA Station MT, 8432085500
Рабочая температура зарядного устройства для аккумулятора	От +5 до +40 °C (от +41 до +104 °F)

i Применение других зарядных устройств не допускается. Зарядка аккумулятора в не одобренном зарядном устройстве считается изменением системы, и сертификация инструмента становится недействительной.

Декларации

ДЕКЛАРАЦИЯ О СООТВЕТСТВИИ ЕС

Компания Atlas Copco Industrial Technique AB, SE-105 23 STOCKHOLM SWEDEN, с полной ответственностью заявляет, что данное изделие (наименование, тип и серийный номер которого указаны на титульном листе) соответствует положениям следующих директив: **2014/30/EU (EMC)**

Были применены следующие согласованные стандарты: **EN 55014-1:2017/A11:2020, EN 55014-2:2015, EN 61000-6-2:2005, EN 62133-2:2017**

Официальные органы могут запросить соответствующую техническую информацию у следующих лиц:
Aleksandra Duric, Product Compliance Manager, Atlas Copco Industrial Technique AB, SE-105 23 Stockholm Sweden

Stockholm, 1 September 2023

Håkan Andersson, Managing Director

Подпись заявителя



Директива о батареях



Информация об отходах батарей:
Данное изделие и информация о нем соответствуют требованиям Директивы о батареях (2006/66/ЕС), и изделие должно перерабатываться согласно этой директиве.

Батареи маркируются символом перечеркнутого передвижного мусорного контейнера без одинарной черной линии под ним. Батарея должна перерабатываться в соответствии с местными предписаниями или отправляться на утилизацию в местный центр обслуживания клиентов.

Информация относительно статьи 33 в REACH

Регламент Европейского союза (ЕС) № 1907/2006, регулирующий регистрацию, экспертизу, лицензирование и оборот химических средств (REACH), определяет, помимо прочего, требования к коммуникации в цепочке поставок. Информационные требования распространяются также на продукты, которые содержат так называемые особо опасные вещества (перечень веществ-кандидатов). 27 июня 2018 года металлический свинец (CAS номер 7439-92-1) был внесен в перечень веществ-кандидатов.

В связи с вышеизложенным настоящим ставим вас в известность, что некоторые электрические компоненты продукта могут содержать металлический свинец. Это соответствует действующему законодательству в отношении ограничения использования веществ и основано на законных исключениях, указанных в Директиве ЕС по ограничению использования опасных веществ RoHS (2011/65/EU). Металлический свинец не дает утечек или не видоизменяется в продукте во время нормальной эксплуатации, и концентрация металлического свинца в готовом продукте намного ниже применимого порогового значения. Необходимо учитывать местные требования к утилизации свинца после окончания срока службы продукта.

Региональные требования

⚠ ПРЕДУПРЕЖДЕНИЕ

В процессе использования данного продукта существует опасность подвергнуться воздействию химических веществ, в частности, свинца, который, согласно данным, имеющимся в штате Калифорния, вызывает раковые заболевания, врожденные дефекты развития или другие патологии репродуктивной системы. Более подробная информация представлена на веб-сайте

<https://www.p65warnings.ca.gov/>

Безопасность

НЕ ВЫБРАСЫВАТЬ — ПЕРЕДАТЬ ПОЛЬЗОВАТЕЛЮ

⚠ ПРЕДУПРЕЖДЕНИЕ Ознакомьтесь со всеми предупреждениями по безопасной работе, инструкциями, иллюстрациями и спецификациями, которые поставляются вместе с данным электроинструментом.

Несоблюдение приведенных ниже инструкций может привести к поражению электрическим током, пожару и/или серьезной травме.

Сохраните все предупреждения и инструкции для справки на будущее.

⚠ ПРЕДУПРЕЖДЕНИЕ Необходимо неукоснительно соблюдать все местные законодательно закрепленные правила техники безопасности, касающиеся установки, эксплуатации и техобслуживания.

Предписание по использованию

- Только для профессионального использования.
- Запрещается модифицировать данное изделие и его принадлежности каким-либо образом.
- В случае повреждения данного изделия его использование запрещено.
- Если этикетка с информацией об изделии или с предупредительными знаками на корпусе изделия стала неразборчивой или отклеилась, без промедления замените ее.
- Данное устройство должно устанавливаться, эксплуатироваться и обслуживаться только квалифицированным персоналом в промышленных условиях.

Особые инструкции по устройству

Эксплуатация

Общие требования безопасности при эксплуатации

Перед использованием ознакомьтесь с данными инструкциями по технике безопасности.

Эксплуатация

- Каждый раз перед применением следует проверить аккумуляторный блок на предмет повреждений. Запрещается использовать поврежденные устройства.
- Напряжение аккумулятора должно соответствовать напряжению, указанному на заводской табличке зарядного устройства и инструмента.
- Механизированные инструменты следует использовать только со специально предназначенными аккумуляторными блоками. Применение любых других аккумуляторных блоков может создать риск возгорания и получения травмы.
- Запрещается сжигать, разбирать или раздавливать аккумуляторный блок.

- Избегайте контакта с жидкостями, которые просачиваются из поврежденных аккумуляторных блоков. При случайном контакте с такой жидкостью промойте место контакта водой. Если жидкость попала в глаза, обратитесь к врачу.

Заряжается

- Использование других зарядных устройств помимо указанных в разделе **Данные о зарядном устройстве для аккумулятора**, не допускается. Зарядка батареи в не одобренном зарядном устройстве считается изменением системы, и сертификация инструмента становится недействительной.
- В держатель аккумулятора зарядного устройства следует помещать только чистые и сухие аккумуляторные блоки.
- Если на аккумуляторе имеется защитная оболочка, перед зарядкой следует снять ее и осмотреть аккумулятор на предмет возможных повреждений.
- Перед зарядкой необходимо проверить аккумулятор на предмет повреждений. Запрещается заряжать аккумуляторные блоки, которые были повреждены случайно или в процессе использования (например, имеющие вмятины на корпусе или любые другие повреждения). Поврежденные аккумуляторные блоки следует заменить.
- Мы рекомендуем пользователям извлекать аккумулятор из зарядного устройства после достижения полной зарядки.
- Запрещается использовать зарядное устройство вблизи взрывоопасных зон, например, возле бензозаправочной станции.
- Рекомендуется использовать зарядное устройство в определенной защищенной и безопасной зоне (например, в вентилируемых кабинетах для зарядки аккумуляторов или в зоне, находящейся под наблюдением).
- В процессе зарядки зарядное устройство должно находиться в устойчивом положении, чтобы избежать падения аккумуляторов на пол.

При обнаружении шума или сильного тепла, исходящего от аккумулятора, выполните следующие действия.

1. Если аккумулятор заряжается, отключите зарядное устройство от сети. Не снимайте аккумулятор.
2. Отойдите от аккумулятора.
3. Оставьте аккумулятор в покое на 12 часов.
4. Обратитесь к представителю компании Atlas Copco.

Хранение

- Запрещается хранить аккумуляторные блоки вместе с металлическими предметами. Избегайте контакта металлических предметов с разъемами аккумуляторов. В противном случае возможно короткое замыкание.
- Следует хранить аккумуляторы и зарядные устройства в сухом месте и всегда держать их в сухом состоянии.

- Избегайте хранения аккумуляторов в полностью заряженном состоянии.
- Запрещается хранить аккумулятор в подключенном к механизированному инструменту состоянии в течение долгого времени.
- Необходимо периодически заряжать помещенные на хранение аккумуляторы, желательно каждые 12 месяцев.

Утилизация

- Запрещается утилизировать аккумуляторные блоки, выбрасывая их в огонь или в бытовые отходы.

Обозначения и наклейки

На данном изделии имеются знаки и наклейки, содержащие важную информацию по технике безопасности и техобслуживанию изделия. Знаки и наклейки должны всегда оставаться разборчивыми. Новые знаки и наклейки можно заказать по перечню запчастей.



s011050

Полезные сведения

Паспорта безопасности (MSDS / SDS)

В паспортах безопасности описаны химические продукты, продаваемые компанией Atlas Copco.

Посетите веб-сайт Atlas Copco, чтобы ознакомиться с более подробной информацией www.atlascopco.com/sds.

Программа ServAid

ServAid – постоянно обновляемый портал, на котором содержится следующая техническая информация.

- Информация о нормативных требованиях и технике безопасности.
- Технические данные
- Инструкции по установке, эксплуатации и техобслуживанию.
- Перечень запасных частей.
- Принадлежности.
- Габаритные чертежи

Посетите: <https://servaid.atlascopco.com>.

Для получения дополнительной информации обратитесь к местному представителю Atlas Copco.

Dane techniczne

Specyfikacja akumulatora

Nr artykułu	Nazwa	Typ	Dane techniczne
4211613006	Battery 18V	litowo-jonowy	18 V, 2,5 Ah, 45 Wh

Nr artykułu	Nazwa	Typ	Dane techniczne
4211613014	Battery 36V	litowo-jonowy	36 V, 2,5 Ah, 90 Wh

Temperatura otoczenia

W celu zapewnienia najlepszej wydajności i możliwe długiego okresu eksploatacji akumulator należy trzymać w określonych temperaturach.

Temperatura robocza, ładowanie	od +5 do +40 °C (od +41 do +104 °F)
Temperatura robocza, rozładowywanie	od 0 do +40 °C (od +32 do +104 °F)
Temperatura przenoszenia	od -20 do +40 °C (od -4 do +104 °F)
Temperatura przechowywania	od +10 do +25 °C (od +50 do +77 °F)

Nie wystawiać akumulatora na bezpośrednie działanie promieni słonecznych.

Kompatybilny sprzęt

Akumulator	Kompatybilny sprzęt
Battery 18V, 4211603006	ETP SRB
	ETP TBP
	ICB-A
	ITB-A
	ITB-S
	ITB-P
Battery 36V, 4211603014	Selector 6
	ETP SRB31
	ETP TBP
	ICB-A
	ITB-A61-20
	ITB-A61-25
	ITB-A61-30
	ITB-A61-40
	ITB-A61-50
	ITB-A61-70
	ITB-A61-90
	ITB-A61-100
	ITB-S
	ITB-P
QA Station MT	
MT Focus 6000 Portable Station	

Dane ładowarki akumulatora

Akumulator	Kompatybilna ładowarka
Battery 18V, 4211603006	Flex charger, 4211608384
Battery 36V, 4211603014	Flex charger, 4211608384 MT Focus 6000 Portable Station, 8432085110 QA Station MT, 8432085500

Temperatura pracy ładowarki od +5 do +40 °C
(od +41 do +104 °F)

- i** Stosowanie innych ładowarek jest niedozwolone.. Ładowanie akumulatora za pomocą niezatwierdzonej ładowarki jest uważane za modyfikację systemu i skutkuje unieważnieniem certyfikacji narzędzia.

Deklaracje

DEKLARACJA ZGODNOŚCI UE

Firma Atlas Copco Industrial Technique AB, SE-105 23 STOCKHOLM SWEDEN oświadcza na swoją wyłączną odpowiedzialność, że produkt (którego nazwę, typ i numer seryjny podano na stronie tytułowej) jest zgodny z postanowieniami następującej dyrektywy (dyrektyw): 2014/30/EU (EMC)

Zastosowane normy zharmonizowane:
EN 55014-1:2017/A11:2020, EN 55014-2:2015, EN 61000-6-2:2005, EN 62133-2:2017

Władze mogą zażądać istotnych informacji technicznych od: Aleksandra Duric, Product Compliance Manager, Atlas Copco Industrial Technique AB, SE-105 23 Stockholm Sweden

Stockholm, 1 September 2023

Håkan Andersson, Managing Director

Podpis wystawcy



Dyrektywa w sprawie baterii



Informacje dotyczące Zużytych akumulatorów:

Niniejszy produkt wraz z dotyczącymi go informacjami spełnia wymagania Dyrektywy w sprawie baterii (2006/66/WE) i musi być utylizowany zgodnie z tą dyrektywą.

Akumulatory są oznaczane symbolem przekreślonego pojemnika na odpady na kółkach bez pojedynczego czarnego paska u dołu. Akumulator musi zostać poddany recyklingowi zgodnie z lokalnymi przepisami lub przesłany do lokalnego Centrum Obsługi Klienta w celu utylizacji.

Informacje dotyczące artykułu 33 rozporządzenia REACH

Rozporządzenie Unii Europejskiej (UE) nr 1907/2006 w sprawie rejestracji, oceny, udzielania zezwoleń i stosowanych ograniczeń w zakresie chemikaliów (REACH) definiuje między innymi wymagania dotyczące komunikacji w łańcuchu dostaw. Wymóg informacyjny ma zastosowanie do

produktów zawierających tak zwane substancje stanowiące bardzo duże zagrożenie (lista kandydacka). 27 czerwca 2018 do listy kandydackiej dodano ołów (CAS nr 7439-92-1).

W związku z powyższym niniejszy dokument służy poinformowaniu, że niektóre podzespoły elektryczne produktu mogą zawierać ołów. Jest zgodny z obowiązującymi przepisami dotyczącymi substancji zakazanych i został opracowany w oparciu o zatwierdzone wyłączenia w dyrektywie RoHS (2011/65/UE). Ołów nie będzie wyciekał z produktu ani zmieniał formy podczas normalnej eksploatacji i jego stężenie w całym produkcie jest znacznie niższe niż obowiązująca wartość graniczna. Należy przestrzegać lokalnych wymagań dotyczących utylizacji ołowiu po upływie okresu eksploatacji produktu.

Wymagania regionalne

! OSTRZEŻENIE

Ten produkt może narazić użytkownika na kontakt z chemikaliami, między innymi ołowiem, który wg władz stanu Kalifornia powoduje raka, wady wrodzone i upośledzenie płodności. Więcej informacji podano w witrynie

<https://www.p65warnings.ca.gov/>

Bezpieczeństwo

Nie wyrzucać — przekazać użytkownikowi

- !** OSTRZEŻENIE Należy przeczytać wszystkie ostrzeżenia dotyczące bezpieczeństwa oraz zapoznać się ze wszystkimi instrukcjami, ilustracjami i specyfikacjami dołączonymi do niniejszego narzędzia mechanicznego.

Nieprzestrzeganie wszystkich zamieszczonych poniżej instrukcji może doprowadzić do porażenia prądem elektrycznym, pożaru i/lub poważnych obrażeń.

Wszystkie ostrzeżenia i instrukcje należy zachować do wykorzystania w przyszłości.

- !** OSTRZEŻENIE Należy zawsze przestrzegać wszystkich lokalnych przepisów dotyczących instalacji, obsługi i konserwacji.

Oświadczenie o przeznaczeniu

- Wyłącznie do użytku profesjonalnego.
- Nie wolno w żaden sposób modyfikować produktu ani jego akcesoriów.
- Nie należy użytkować uszkodzonego produktu.
- Jeśli umieszczone na produkcie etykiety zawierające dane produktu lub ostrzegające przed niebezpieczeństwem przestaną być czytelne lub odpadną, należy je niezwłocznie wymienić.
- Produkt musi być instalowany, obsługiwany i serwisowany wyłącznie przez wykwalifikowaną osobę w warunkach przemysłowych.

Instrukcje dotyczące produktu

Obsługa

Ogólne zasady bezpieczeństwa obsługi

Przed użyciem należy przeczytać niniejsze instrukcje dotyczące bezpieczeństwa.

Obsługa

- Przed każdym użyciem sprawdzić akumulator pod kątem uszkodzeń. Nie używać uszkodzonych urządzeń.
- Napięcie akumulatora musi być zgodne z napięciem podanym na tabliczce znamionowej ładowarki i narzędzia.
- Elektronarzędzia należy zasilać wyłącznie przy użyciu ściśle określonych akumulatorów. Używanie jakiegokolwiek innego akumulatora może stać się przyczyną zranienia i pożaru.
- Akumulatora nie wolno spalać, demontować ani zgniatać.
- Unikać kontaktu z płynami wyciekającymi z uszkodzonych akumulatorów. W razie przypadkowego kontaktu z wyciekającym płynem spłukać narażone miejsce wodą. Jeśli płyn przedostanie się do oczu, zasięgnąć porady lekarza.

Ładowanie

- Stosowanie innych ładowarek niż wymienione w części **Dane dotyczące ładowarek** jest niedozwolone. Ładowanie akumulatora za pomocą niezatwierdzonej ładowarki jest uważane za modyfikację systemu i skutkuje unieważnieniem certyfikacji narzędzia.
- W uchwycie akumulatorowym ładowarki umieszczaj wyłącznie czyste i suche akumulatory.
- Jeśli akumulator jest wyposażony w osłonę ochronną, należy ją przed ładowaniem zdjąć i sprawdzić, czy akumulator nie jest uszkodzony.
- Przed ładowaniem należy sprawdzić, czy akumulator nie jest uszkodzony. Nie ładować akumulatora który został uszkodzony podczas użytkowania lub na skutek wypadku (np. wgniecenia na obudowie lub inne uszkodzenia). Uszkodzone akumulatory należy wymieniać.
- Zalecamy użytkownikom odłączenie akumulatora od ładowarki po jego całkowitym naładowaniu.
- Nie używać ładowarki w pobliżu środowiska zagrożonego wybuchem, na przykład w pobliżu stacji paliw.
- Zaleca się użytkownikom obsługiwać ładowarkę w wyznaczonym chronionym i zabezpieczonym miejscu (np. w pomieszczeniach do ładowania lub pod nadzorem).
- Ładowarka powinna być ustawiona stabilnie podczas ładowania, aby akumulatory nie wypadły z niej na podłogę.

Postępowanie w przypadku wystąpienia nietypowych odgłosów lub wytwarzania przez akumulator dużej ilości ciepła:

1. Jeśli trwa ładowanie, odłącz ładowarkę od zasilania. Nie wyjmuj akumulatora.
2. Odsuń się od akumulatora.
3. Pozostaw akumulator na 12 godzin.

4. Skontaktuj się z przedstawicielem firmy Atlas Copco.

Przechowywanie

- Nie przechowywać akumulatorów z przedmiotami metalowymi. Nie dopuszczać do stykania się jakichkolwiek elementów metalowych ze złączami akumulatora; grozi to zwarcie.
- Przechowywać akumulatory i ładowarki w suchym miejscu i zapewnić, aby były one stale suche.
- Unikać przechowywania całkowicie naładowanych akumulatorów.
- Nie przechowywać przez dłuższy okres akumulatora podłączonego do elektronarzędzia.
- Należy wykonywać ładowanie konserwacyjne przechowywanych akumulatorów, najlepiej co 12 miesięcy.

Utylizacja

- Nie usuwać zużytych akumulatorów przez wrzucanie ich do ognia lub wyrzucanie razem z odpadami komunalnymi.

Oznakowania i naklejki

Na produkcie umieszczone są znaki i naklejki zawierające ważne informacje dotyczące bezpieczeństwa ludzi i konserwacji produktu. Znaki i naklejki powinny być zawsze czytelne. Nowe znaki i naklejki można zamówić, korzystając z listy części zamiennych.



s011050

Przydatne informacje

Karty charakterystyki substancji niebezpiecznych MSDS/SDS

Karty charakterystyki produktu zawierają opis produktów chemicznych sprzedawanych przez Atlas Copco.

Więcej informacji zamieszczono na stronie Atlas Copco www.atlascopco.com/sds.

ServAid

ServAid jest stale aktualizowanym portalem zawierającym informacje techniczne takie jak:

- Informacje prawne i dotyczące bezpieczeństwa
- Dane techniczne
- Instrukcje instalacji, obsługi i serwisowania
- Listy części zamiennych
- Akcesoria
- Rysunki wymiarowe

Zapraszamy do odwiedzenia: <https://servaid.atlascopco.com>.

W celu uzyskania dodatkowych informacji należy skontaktować się z lokalnym przedstawicielem Atlas Copco.

Technické údaje

Údaje o batérii

Č. výrobku	Názov	Typ	Technické údaje
4211613006	Battery 18V	Li-ion	18 V, 2,5 Ah, 45 Wh
4211613014	Battery 36V	Li-ion	36 V, 2,5 Ah, 90 Wh

Teplota okolia

Pre najlepší výkon a výdrž batérie ju udržiavajte v teplotnom rozmedzí.

Prevádzková teplota, nabitie	+5 až +40 °C (+41 až +104 °F)
Prevádzková teplota, vybitie	0 až +40 °C (+32 až +104 °F)
Prepravná teplota	-20 až +40 °C (-4 až +104 °F)
Skladovacia teplota	+10 až +25 °C (+50 až +77 °F)

Neklad'te batériu do priameho slnečného svetla.

Kompatibilné vybavenie

Batéria	Kompatibilné vybavenie
Battery 18V, 4211603006	ETP SRB
	ETP TBP
	ICB-A
	ITB-A
	ITB-S
	ITB-P
Battery 36V, 4211603014	Selector 6
	ETP SRB31
	ETP TBP
	ICB-A
	ITB-A61-20
	ITB-A61-25
	ITB-A61-30
	ITB-A61-40
	ITB-A61-50
	ITB-A61-70
	ITB-A61-90
	ITB-A61-100
	ITB-S
ITB-P	
QA Station MT	
MT Focus 6000 Portable Station	

Údaje o nabíjačke batérie

Batéria	Kompatibilná nabíjačka
Battery 18V, 4211603006	Flex charger, 4211608384

Batéria	Kompatibilná nabíjačka
Battery 36V, 4211603014	Flex charger, 4211608384 MT Focus 6000 Portable Station, 8432085110 QA Station MT, 8432085500
Prevádzková teplota nabíjačky batérie	+5 až +40 °C (+41 až +104 °F)

i Iné nabíjačky nie sú povolené. Nabíjanie batérie na neschválenej nabíjačke sa považuje za zmenu systému a spôsobí, že certifikácia nástroja bude neplatná.

Vyhlásenia

VYHLÁSENIE EU O ZHODE

My, **Atlas Copco Industrial Technique AB**, SE-105 23 STOCKHOLM SWEDEN, vyhlasujeme na našu výhradnú zodpovednosť, že výrobok (s názvom, typovým a výrobným číslom, pozri prednú stranu), je v zhode s nasledovnou(ými) smernicou(ami):

2014/30/EU (EMC)

Použité harmonizované normy:

EN 55014-1:2017/A11:2020, EN 55014-2:2015, EN 61000-6-2:2005, EN 62133-2:2017

Orgány si môžu vyžiadať príslušné technické informácie od: Aleksandra Duric, Product Compliance Manager, Atlas Copco Industrial Technique AB, SE-105 23 Stockholm Sweden

Stockholm, 1 September 2023

Håkan Andersson, Managing Director

Podpis emitenta



Smernica o batériách



Informácie o likvidácii batérií:

Tento výrobok a informácie o ňom spĺňajú požiadavky smernice o batériách (2006/66/ES) a musí sa s nimi zaobchádzať v súlade s touto smernicou.

Batérie sú označené symbolom prečiarknutého odpadkového koša bez samostatného čierneho pruhu pod košom. Batérie musia byť recyklované buď podľa miestnych nariadení alebo poslané do vášho „Zákazníckeho strediska“ pre manipuláciu.

Informácie týkajúce sa článku 33 v nariadení REACH

Európske nariadenie (EÚ) č. 1907/2006 o registrácii, hodnotení, autorizácii a obmedzovaní chemických látok (REACH) definuje, okrem iného, požiadavky súvisiace s ko-

munikáciou v dodávateľskom reťazci. Požiadavka na informácie sa vzťahuje aj na výrobky obsahujúce tzv. látky vzbudzujúce veľmi veľké obavy („zoznam kandidátskych látok“) 27. júna 2018 bolo do zoznamu kandidátskych látok pridané kovové olovo (č. CAS 7439-92-1).

V súlade s vyššie uvedeným vás to má informovať, že určité elektrické komponenty vo výrobku môžu obsahovať kovové olovo. Je to v zhode s aktuálnymi právnymi predpismi o obmedzovaní látok a na základe zákonných výnimiek v smernici RoHS (2011/65/EÚ). Počas normálneho používania nedôjde k úniku ani premene kovového olova z výrobku a koncentrácia kovového olova v celom výrobku je značne pod príslušnou prahovou hodnotou. Pri likvidácii olova na konci životnosti výrobku zohľadnite, prosím, miestne požiadavky.

Regionálne požiadavky

⚠ VAROVANIE

Pri používaní tohto výrobku môžete byť vystavení chemikáliám vrátane olova, o ktorom je v štáte Kalifornia známe, že spôsobuje rakovinu a vrodené chyby alebo iné reprodukčné poruchy. Pre viac informácií prejdite na <https://www.p65warnings.ca.gov/>

Bezpečnosť

NEVYHADZUJE – ODOVZDAJTE POUŽÍVATEĽOVI

⚠ VAROVANIE Prečítajte si všetky bezpečnostné varovania, pokyny, obrázky a špecifikácie poskytnuté s týmto elektrickým nástrojom.

Nedodržanie všetkých dole uvedených pokynov môže mať za následok zásah elektrickým prúdom, požiar a/alebo vážne poranenie.

Všetky varovania a pokyny si odložte pre budúce nahliadnutie.

⚠ VAROVANIE Všetky lokálne legislatívne bezpečnostné predpisy, ktoré sa týkajú inštalácie, prevádzky a údržby sa musia vždy dodržiavať.

Účel použitia

- Iba pre profesionálne použitie.
- Tento výrobok a jeho príslušenstvo sa nesmie v žiadnom prípade prerábať.
- Tento výrobok nepoužívajte, ak bol poškodený.
- Ak údaje o výrobku alebo výstražné štítky upozorňujúce na nebezpečenstvo umiestnené na výrobku prestanú byť čitateľné alebo sa uvoľnia, bezodkladne ich nahraďte.
- Výrobok smie inštalovať, obsluhovať a servisovať iba kvalifikovaná osoba v priemyselnom prostredí.

Pokyny špecifické pre výrobok

Obsluha

Všeobecná prevádzková bezpečnosť

Pred použitím si prečítajte tieto bezpečnostné pokyny.

Prevádzka

- Pred každým použitím skontrolujte, či nie je batéria poškodená. Nepoužívajte poškodené zariadenia.
- Napätie batérií sa musí zhodovať s napätím uvedeným na typovom štítku nabíjačky a nástroja.
- Elektrické nástroje používajte iba so špeciálne určenými batériami. Používanie akýchkoľvek iných batérií môže spôsobiť riziko poranenia alebo požiaru.
- Batériu nespáľujte, nerozoberajte ani nedrvtvte.
- Vyhnite sa kontaktu s tekutinami vytekajúcimi z poškodených batérií. V prípade náhodného kontaktu s tekutinou opláchnite vodou. Ak sa tekutina dostane do kontaktu s očami, obráťte sa na lekára.

Nabíjanie

- Iné nabíjačky, než sú uvedené v časti **Údaje o nabíjačke batérie**, nie sú povolené. Nabíjanie batérie na neschválenej nabíjačke sa považuje za zmenu systému a spôsobí, že certifikácia nástroja bude neplatná.
- Do držiaka batérií nabíjačky vložte na nabíjanie iba čisté a suché batérie.
- Ak používate ochranný kryt pre batériu, uistite sa, že je kryt zložený a pred nabíjaním hľadajte potenciálne poškodenie.
- Pred nabíjaním skontrolujte, či batéria nie je poškodená. Nenabíjajte žiadnu batériu, ktorá bola poškodená pri používaní alebo nehode (napr. preliačiny na kryte alebo akékoľvek iné škody). Poškodené batérie vymeňte.
- Používateľom odporúčame vybrať batériu z nabíjačky po jej nabití na plnú kapacitu.
- Nabíjačku nepoužívajte blízko výbušného prostredia, napr. blízko čerpacích staníc.
- Používateľom odporúčame nabíjačku používať v definovanej chránenej a bezpečnej oblasti (napr. vo vetraných nabíjajúcich skrinách alebo pod dohľadom).
- Uistite sa, že je nabíjačka počas nabíjania stabilná, ale ste predišli pádu batérií na podlahu.

Ak zistíte hluk alebo nadmernú teplotu batérie:

1. Ak prebieha nabíjanie, odpojte nabíjačku. Batériu nevyberajte.
2. Odstúpte od batérie.
3. Nechajte batériu odstáť 12 hodín.
4. Obráťte sa na zástupcu spoločnosti Atlas Copco.

Skladovanie

- Neskladujte batérie spolu s kovovými predmetmi. S konektormi batérií nesmú prísť do kontaktu žiadne kovové diely, hrozí nebezpečenstvo skratu.
- Batérie a nabíjačky skladujte na suchom mieste a vždy ich udržiavajte v suchu.
- Vyhnite sa skladovaniu plne nabitých batérií.
- Batériu neskladujte pripevnenú k prístroju po dlhšiu dobu
- Uskladnené batérie dobite v rámci údržby, ideálne každých 12 mesiacov.

Likvidácia

- Batérie nelikvidujte hodením do ohňa ani do domového odpadu.

Značky a nálepky

Tento výrobok je vybavený značeniami a nálepkami, ktoré obsahujú dôležité informácie o osobnej bezpečnosti a údržbe výrobku. Značenia a nálepky musia byť vždy ľahko čitateľné. Nové značenia a nálepky môžete objednať pomocou zoznamu náhradných dielov.



s011050

Užitočné informácie**Bezpečnostné dátové listy MSDS/SDS**

Karty bezpečnostných údajov popisujú chemické výrobky predávané spoločnosťou Atlas Copco.

Pre viac informácií si pozrite webovú stránku spoločnosti Atlas Copco www.atlascopco.com/sds.

Funkcia ServAid

ServAid je portál, ktorý sa nepretržite aktualizuje a obsahuje technické informácie, ako napríklad:

- Regulačné a bezpečnostné informácie
- Technické údaje
- Inštalčné, prevádzkové a servisné pokyny
- Zoznamy náhradných dielov
- Príslušenstvo
- Kótované výkresy

Navštívte, prosím: <https://servaid.atlascopco.com>.

Pre bližšie technické informácie sa obráťte na vášho miestneho zástupcu Atlas Copco.

Technické údaje**Údaje o bateriách**

Číslo položky	Název	Typ	Technické údaje
4211613006	Battery 18V	Lithium-iontová	18 V, 2,5 Ah,45 Wh
4211613014	Battery 36V	Lithium-iontová	36 V,2,5 Ah,90 Wh

Okolná teplota

Pro nejlepší výkon a nejdelší životnost baterie ji udržujte v rámci teplotních rozmezí.

Provozní teplota, nabíjení	+5 až +40 °C (+41 až +104 °F)
Provozní teplota, vybíjení	0 až +40 °C (+32 až +104 °F)

Přepravní teplota	-20 až +40 °C (-4 až +104 °F)
Skladovací teplota	+10 až +25 °C (+50 až +77 °F)

Neumísťujte baterii na priame slunce.

Kompatibilní vybavení

Baterie	Kompatibilní vybavení
Battery 18V, 4211603006	ETP SRB
	ETP TBP
	ICB-A
	ITB-A
	ITB-S
	ITB-P
	Selector 6
Battery 36V, 4211603014	ETP SRB31
	ETP TBP
	ICB-A
	ITB-A61-20
	ITB-A61-25
	ITB-A61-30
	ITB-A61-40
	ITB-A61-50
	ITB-A61-70
	ITB-A61-90
	ITB-A61-100
	ITB-S
	ITB-P
QA Station MT	
MT Focus 6000 Portable Station	

Údaje o nabíječce baterií

Akumulátor	Kompatibilní nabíječka
Battery 18V, 4211603006	Flex charger, 4211608384
Battery 36V, 4211603014	Flex charger, 4211608384 MT Focus 6000 Portable Station, 8432085110 QA Station MT, 8432085500

Provozní teplota nabíječky baterií	+5 až +40 °C (+41 až +104 °F)
------------------------------------	----------------------------------

i Jiné nabíječky nejsou povoleny. Nabíjení akumulátoru v neschválené nabíječce je považováno za pozměňování systému a zneplatní osvědčení nástroje.

Prohlášení**EU PROHLÁŠENÍ O SHODĚ**

My, společnost **Atlas Copco Industrial Technique AB**, SE-105 23 STOCKHOLM SWEDEN, na vlastní odpovědnost prohlašujeme, že produkt (s názvem, typem a sériovým číslem, viz přední strana) splňuje požadavky následujících směrnic:

2014/30/EU (EMC)

Použité harmonizované normy:

EN 55014-1:2017/A11:2020, EN 55014-2:2015, EN 61000-6-2:2005, EN 62133-2:2017

Úřady si mohou vyžádat příslušné technické informace od: Aleksandra Duric, Product Compliance Manager, Atlas Copco Industrial Technique AB, SE-105 23 Stockholm Sweden

Stockholm, 1 September 2023

Håkan Andersson, Managing Director

Podpis vydavatele



Směrnice týkající se baterií



Informace týkající se **odpadu z baterií**:

Tento produkt a informace o něm splňují požadavky Směrnice o bateriích a akumulátorech (2006/66/ES) a s produktem musí být nakládáno v souladu s požadavky této směrnice.

Baterie jsou označeny symbolem přeškrtnuté popelnice na kolečkách, bez jedné černé čáry pod ní. Baterie musí být buď recyklována v souladu s místními předpisy, nebo odeslána ke zpracování do našeho „Zákaznického střediska“.

Informace ohledně článku 33 nařízení REACH

Nařízení Evropského parlamentu a Rady (ES) č. 1907/2006 o registraci, hodnocení, povolování a omezování chemických látek (REACH) kromě dalších záležitostí definuje požadavky vztahující se ke komunikaci v rámci dodavatelského řetězce. Požadavek na informace platí i pro produkty obsahující tzv. látky vzbuzující mimořádné obavy („Seznam kandidátů“). Dne 27. Června 2018 bylo na seznam kandidátů zařazeno olovo (č. CAS 7439-92-1).

V souladu s výše uvedeným vás tímto informujeme, že určité elektrické součásti produktu mohou obsahovat olovo. To je v souladu s aktuální legislativou o omezení látek a na základě platných výjimek ve Směrnici o omezení používání některých nebezpečných látek v elektrických a elektronických zařízeních (2011/65/EU) známé i pod zkratkou RoHS. Olovo nebude během běžného používání z produktu unikat ani v něm mutovat a celková koncentrace olova v produktu je výrazně pod platnou prahovou mezí. Zkontrolujte místní požadavky ohledně likvidace olova na konci životnosti produktu.

Oblastní požadavky

⚠ VÝSTRAHA

U tohoto výrobku můžete být vystaveni působení chemických látek včetně olova, což je ve státě Kalifornie faktor způsobující rakovinu, poškození plodu nebo jiné reprodukční poškození. Více informací je k dispozici na stránce

<https://www.p65warnings.ca.gov/>

Bezpečnost

NEVYHAZUJTE – PŘEDEJTE UŽIVATELI

⚠ VÝSTRAHA Přečtěte si všechny bezpečnostní výstrahy, pokyny, ilustrace a specifikace dodané s tímto elektrickým nástrojem.

Nedodržení veškerých níže uvedených pokynů může mít za následek úraz elektrickým proudem, požár a/nebo vážný úraz.

Uchovejte všechny texty varování a pokynů i pro budoucí potřebu.

⚠ VÝSTRAHA Vždy dodržujte všechna zákonná bezpečnostní pravidla týkající se instalace, provozu a údržby produktu.

Prohlášení o použití

- Pouze pro profesionální použití.
- Tento nástroj a jeho příslušenství je zakázáno jakýmkoliv způsobem upravovat.
- Nepoužívejte tento produkt, pokud je poškozen.
- Pokud na produktu nejsou čitelné štítky s údaji o produktu či výstražné štítky, nebo pokud dojde k jejich oddělení od produktu, bez prodlení je nahraďte novými.
- Tento produkt smí instalovat, používat či provádět jeho servis pouze kvalifikované osoby v průmyslovém montážním prostředí.

Pokyny specifické pro produkt

Provoz

Obecná bezpečnost při provozu

Přečtěte si tyto bezpečnostní pokyny před použitím.

Provoz

- Před každým použitím zkontrolujte bateriový zdroj, zda není poškozený. Nepoužívejte poškozená zařízení.
- Napětí akumulátoru musí odpovídat napětí uvedenému na typovém štítku nabíječky a nástroje.
- Elektrické nástroje používejte pouze s bateriovými zdroji určenými konkrétně pro daný elektrický nástroj. Použití jakýchkoli jiných bateriových zdrojů může vytvořit riziko vzniku úrazu nebo požáru.
- Bateriový zdroj nikdy nespalujte, nerozebírejte ani nedrťte.

- Zabraňte dotyku s kapalinou, která může vytékat z poškozených bateriových zdrojů. V případě náhodného kontaktu s takovou kapalinou opláchněte postižené místo vodou. V případě kontaktu takové kapaliny s okem ihned vyhledejte lékařskou pomoc.

Nabíjení

- Používání jiných nabíječek než té, která je uvedena v části **Údaje o nabíječce baterií**, není dovoleno. Nabíjení akumulátoru v neschválené nabíječce je považováno za pozměňování systému a zneplatní osvědčení nástroje.
- Do držáku akumulátoru nabíječky vkládejte pouze čisté a suché bateriové zdroje.
- Je-li akumulátor opatřen ochranným krytem, před nabíjením jej odstraňte a zkontrolujte stav akumulátoru s ohledem na případné poškození.
- Před nabíjením zkontrolujte stav akumulátoru z hlediska případného poškození. Nikdy nenabíjejte bateriový zdroj poškozený při používání nebo nehodě (např. prohlubně v krytu nebo jiná poškození). Poškozené bateriové zdroje vyměňte.
- Doporučujeme uživatelům vyjmout po úplném nabití baterii z nabíječky.
- Nepoužívejte nabíječku v blízkosti výbušného prostředí, například v blízkosti čerpací stanice.
- Uživatelům doporučujeme nabíječku provozovat v chráněné a bezpečné oblasti (např. v nabíjecí skříni s ventilací nebo pod dohledem).
- Během nabíjení je nutno zajistit stabilní polohu nabíječky tak, aby akumulátory nemohly vypadnout např. na zem.

V případě zjištění hlučnosti nebo nadměrného úniku tepla z akumulátoru:

1. Pokud probíhá nabíjení, odpojte nabíječku. Akumulátor nevyjímejte.
2. Odstupte od akumulátoru.
3. Akumulátor nechejte v klidu po dobu 12 hodin.
4. Obráťte se na svého zástupce Atlas Copco.

Skladování

- Neskladujte bateriové zdroje společně s kovovými předměty. Konektory akumulátoru nesmějí přijít do kontaktu s kovovými díly; hrozí nebezpečí zkratu.
- Uchovávejte akumulátory i nabíječky vždy v suchu a za všech okolností v suchém stavu.
- Neskladujte akumulátory plně nabité.
- Neskladujte akumulátor delší dobu připojený k elektrickému nástroji.
- U uskladněných baterií provádějte udržovací nabíjení, nejlépe každých 12 měsíců.

Likvidace

- Bateriové zdroje nelikvidujte vhozením do ohně, ani v domovním odpadu.

Označení a nálepky

Produkt je opatřen značkami a štítky s důležitými informacemi o osobní bezpečnosti a údržbě produktu. Tyto značky a štítky musí být neustále snadno čitelné. Nové značky a štítky je možné si objednat pomocí seznamu náhradních dílů.



s011050

Užitečné informace

Materiálové bezpečnostními listy MSDS/SDS

Materiálové bezpečnostními listy popisují chemické produkty, které prodává společnost Atlas Copco.

Další informace naleznete na webových stránkách společnosti Atlas Copco: www.atlascopco.com/sds.

ServAid

ServAid je portál, který se průběžně aktualizuje a obsahuje technické informace, např.:

- Regulační a bezpečnostní informace
- Technické údaje
- Pokyny týkající se instalace, provozu a údržby
- Seznamy náhradních dílů
- Příslušenství
- Rozměrové výkresy

Navštivte: <https://servaid.atlascopco.com>.

Ohledně dalších informací kontaktujte prosím místního zástupce společnosti Atlas Copco.

Műszaki adatok

Akkumulátor adatai

Cikkszám	Név, megnevezés	Típus	Műszaki adatok
4211613006	Battery 18V	Li-ion	18 V, 2,5 Ah, 45 Wh
4211613014	Battery 36V	Li-ion	36 V, 2,5 Ah, 90 Wh

Környező hőmérséklet

Az akkumulátor optimális teljesítménye és élettartama érdekében tartsa az akkumulátort a hőmérsékleti intervallumon belül.

Működési hőmérséklet, töltés	+5 – +40 °C (+41 – +104 °F)
Működési hőmérséklet, kisülés	0 – +40 °C (+32 – +104 °F)
Szállítási hőmérséklet	-20 – +40 °C (-4 – +104 °F)

Tárolási hőmérséklet	+10 – +25 °C (+50 – +77 °F)
----------------------	--------------------------------

Ne tegye ki az akkumulátort közvetlen napfénynek.

Kompatibilis berendezések

Akkumulátor	Kompatibilis berendezések
Battery 18V, 4211603006	ETP SRB ETP TBP ICB-A ITB-A ITB-S ITB-P Selector 6
Battery 36V, 4211603014	ETP SRB31 ETP TBP ICB-A ITB-A61-20 ITB-A61-25 ITB-A61-30 ITB-A61-40 ITB-A61-50 ITB-A61-70 ITB-A61-90 ITB-A61-100 ITB-S ITB-P QA Station MT MT Focus 6000 Portable Station

Akkumulátortöltő adatai

Akkumulátor	Kompatibilis töltő
Battery 18V, 4211603006	Flex charger, 4211608384
Battery 36V, 4211603014	Flex charger, 4211608384 MT Focus 6000 Portable Station, 8432085110 QA Station MT, 8432085500
Akkumulátortöltő üzemi hőmérséklete	+5 – +40 °C (+41 – +104 °F)

- i** Egyéb töltők nem engedélyezettek. Az akkumulátor nem jóváhagyott töltővel történő töltése a rendszer megváltoztatásának minősül, és érvényteleníti a szerszám tanúsítványát.

Nyilatkozatok

EU MEGFELELŐSÉGI NYILATKOZAT

Mi, a(z) **Atlas Copco Industrial Technique AB**, SE-105 23 STOCKHOLM SWEDEN, teljes felelősséggel kijelentjük, hogy a termék (a típust és termékszámot lásd az első oldalon) megfelel a következő direktívá(k)nak:
2014/30/EU (EMC)

Alkalmazott harmonizált szabványok:
EN 55014-1:2017/A11:2020, EN 55014-2:2015, EN 61000-6-2:2005, EN 62133-2:2017

A hatóságok kérhetik a vonatkozó műszaki információkat:
Aleksandra Duric, Product Compliance Manager, Atlas Copco Industrial Technique AB, SE-105 23 Stockholm Sweden

Stockholm, 1 September 2023

Håkan Andersson, Managing Director

A kiadó aláírása



Az akkumulátorokra vonatkozó irányelv



Információ a **hulladékkakkumulátorokról**:
Ez a termék és tájékoztatója megfelel az akkumulátorokról szóló EU-s irányelvnek (2006/66/EK), és az irányelv előírásainak megfelelően kell kezelni.

Az akkumulátorokon áthúzott szemeteskuka szimbólum látható alsó szimpla fekete sáv *nélkül*. Az akkumulátort ennek megfelelően a helyi szabályozások szerint kell hulladékba helyezni, vagy el lehet küldeni a helyi „Ügyfélközpontba” hulladékkezelés céljából.

Információ a REACH-rendelet 33. cikkén

A vegyi anyagok regisztrálásáról, értékeléséről, engedélyezéséről és korlátozásáról szóló 1907/2006/EK rendelet (REACH) többek között az ellátási láncban történő információközlésre vonatkozó követelményeket ír elő. Az információközlési követelmény többek között a különösen veszélyes anyagokat tartalmazó termékekre irányul (a „Jelöltlista”). 2018. június 27-én az ólom (CAS-szám: 7439-92-1) is felkerült a jelöltlistára.

A fentiekkel összhangban ezúton tájékoztatjuk Önt, hogy a termékben bizonyos elektronikus részegységek ólmot tartalmazhatnak. Ez megfelel az anyagok korlátozására vonatkozó jelenlegi jogszabályoknak, és az RoHS irányelv (2011/65/EU) jogszerű kivételein alapul. Az ólom normál használat folyamán nem szivárog és nem képződik a termékből, és az ólom koncentrációja a teljes termékben jóval a vonatkozó határérték alatt van. Kérjük, hogy a termék élettartamának végén vegye figyelembe az ólom ártalmatlanítására vonatkozó helyi előírásokat.

Regionális követelmények

⚠ FIGYELEM

A termék különböző vegyi anyagoknak, például ólomnak való kitettséget okozhat, az ólmot pedig Kalifornia állam hatóságai a rákkeltő, születési rendellenességeket vagy más szaporodási ártalmakat okozó anyagok közé soroltak. További tudnivalóért lásd

<https://www.p65warnings.ca.gov/>

Biztonság

NE DOBJA EL – ADJA ÁT A FELHASZNÁLÓNAK!

⚠ FIGYELEM Olvassa el a szerszámgépre vonatkozó összes biztonsági előírást, útmutatót, illusztrációt és műszaki adatokat.

Az alábbiakban felsorolt utasítások be nem tartása áramütést, tüzet és/vagy súlyos sérülést okozhat.

Mentse el az összes figyelmeztetést és utasítást a későbbi hivatkozáshoz.

⚠ FIGYELEM Minden körülmények között tartsa be a felszerelésekre, üzemeltetésre és karbantartásra vonatkozó, a törvény szerint érvényben lévő helyi biztonsági szabályokat.

Használatra vonatkozó nyilatkozat

- Kizárólag professzionális felhasználásra.
- A terméket és tartozékait semmilyen módon nem szabad módosítani.
- Ne használja a terméket, ha sérült.
- Ha a termék adatai vagy az előírt sebességre vonatkozó vagy veszélyre figyelmeztető címkék a terméken nem olvashatók vagy leváltak, a lehető leghamarabb tegyen fel újakat.
- A termék üzembe helyezését, üzemeltetését és szervizelését kizárólag szakképzett személy végezheti ipari környezetben.

Termékspecifikus utasítások

Működtetés

Általános információ a biztonságos üzemeltetésről

Használat előtt olvassa el az itt leírt biztonsági útmutatást.

Működtetés

- Használat előtt ellenőrizze, hogy az akkumulátor nem sérült-e. A sérült készüléket ne használja.
- Az akkumulátor feszültségnek meg kell felelnie a töltő névtábláján szereplő feszültségnek.
- A szerszámgépet csak a megadott akkumulátorral használja. Az előírástól eltérő akkumulátorok használata sérülés- és tűzveszélyes lehet.
- Ne égesse el, szerelje szét vagy törje szét az akkumulátort.

- Ne érjen a sérült akkumulátorból szivárgó folyadékhoz. Ha a folyadékhoz ér, öblítse le vízzel. Ha a folyadék szembe kerül, forduljon orvoshoz.

Töltés

- Az **Akkumulátortöltő adatai** alatt feltüntetettől eltérő töltők használata nem engedélyezett. Az akkumulátor nem jóváhagyott töltővel történő töltése a rendszer megváltoztatásának minősül, és érvényteleníti a szerszám tanúsítványát.
- Kizárólag tiszta és száraz akkumulátorokat helyezzen a töltő akkumulátortartójába.
- Ha az akkumulátoron védőburkolatot használ, töltés előtt távolítsa el a burkolatot és ellenőrizze, nincsenek-e sérülésekre utaló jelek az akkumulátoron.
- Töltés előtt ellenőrizze, hogy az akkumulátor sértetlen-e. A használat közben vagy balesetben sérült elemeket ne töltse újra (pl. ha a burkolaton horpadás vagy bármilyen más sérülés látható). A sérült akkumulátort cserélje ki.
- Javasoljuk, hogy ha az akkumulátor teljesen feltöltött, távolítsa el a töltőből.
- Ne működtesse a töltőt robbanásveszélyes környezetben, például üzemanyag-töltőállomás közelében.
- Javasoljuk, hogy a töltőt védett és biztonságos helyen használja (pl. szellőző töltőszekrényben vagy felügyelet alatt).
- A töltőt stabilan helyezze el, hogy töltés közben az akkumulátorok ne essenek ki.

Ha az akkumulátorból zaj szűrődik ki, vagy túlságosan felmelegedik:

1. Ha tölti az akkumulátort, húzza ki a töltőt. Ne távolítsa el az akkumulátorokat.
2. Távolodjon el az akkumulátortól.
3. 12 órán keresztül hagyja pihenni az akkumulátort.
4. Forduljon az Atlas Copco képviselőjéhez.

Tárolás

- Ne tárolja az akkumulátorokat fém tárgyak közelében. Ne érintkezzenek fém részek az akkumulátor csatlakozóival, ez ugyanis rövidzárlatot okozhat.
- Az akkumulátorokat és a töltőket száraz helyen tárolja, és mindig tartsa szárazon.
- Az akkumulátort lehetőleg ne tárolja teljesen feltöltve.
- Ne tárolja az akkumulátort csatlakoztatott tápkábelrel hosszabb ideig.
- Lehetőleg 12 havonta töltse fel a tárolt akkumulátorokat.

Ártalmatlanítás

- Ne dobja az akkumulátorokat tűzbe vagy a háztartási hulladékba.

Jelek és matricák

A gép jelölésekkel és matricákkal van ellátva, melyek fontos információkat tartalmaznak a személyi biztonságra és a termék karbantartására vonatkozóan. A jelölések és matricák mindig jól olvashatók legyenek. Új jelek és matricák a tartalék alkatrészek listájáról rendelhetők.



s011050

Hasznos információk**Biztonsági adatlapok MSDS/SDS**

A biztonsági adatlapok az Atlas Copco által értékesített vegyi anyagok leírását tartalmazzák.

További információért lásd az Atlas Copco webhelyét:

www.atlascopco.com/sds.

ServAid

A rendszeresen frissített ServAid portál különböző műszaki információkkal szolgál, többek között:

- Szabályozási és biztonsági információk
- Műszaki adatok
- Szerelési, használati és szervizelési útmutatók
- Pótalkatrészlisták
- Tartozékok
- Méretrajzok

Látogasson el a következő címre: <https://servaid.atlascopco.com>.

További műszaki információkért forduljon a helyi Atlas Copco-képviselőhöz.

Tehnični podatki**Podatki o bateriji**

Št. artikla	Ime	Vrsta	Tehnični podatki
4211613006	Battery 18V	Li-ion	18 V, 2,5 Ah, 45 Wh
4211613014	Battery 36V	Li-ion	36 V, 2,5 Ah, 90 Wh

Temperatura okolja

Za najboljše delovanje in najdaljšo življenjsko dobo baterije naj bo baterija znotraj priporočenega temperaturnega razpona.

Delovna temperatura, polnjenje	+5 do +40 °C (+41 do +104 °F)
Delovna temperatura, praznjenje	0 do +40 °C (+32 do +104 °F)
Temperatura med prevozom	-20 do +40 °C (-4 do +104 °F)

Temperatura skladiščenja	+10 do +25 °C (+50 do +77 °F)
--------------------------	----------------------------------

Baterije ne postavljajte na neposredno sončno svetlobo.

Združljiva oprema

Baterija	Združljiva oprema
Battery 18V, 4211603006	ETP SRB ETP TBP ICB-A ITB-A ITB-S ITB-P Selector 6
Battery 36V, 4211603014	ETP SRB31 ETP TBP ICB-A ITB-A61-20 ITB-A61-25 ITB-A61-30 ITB-A61-40 ITB-A61-50 ITB-A61-70 ITB-A61-90 ITB-A61-100 ITB-S ITB-P QA Station MT MT Focus 6000 Portable Station

Podatki o polnilniku baterije

Baterija	Združljiv polnilnik
Battery 18V, 4211603006	Flex charger, 4211608384
Battery 36V, 4211603014	Flex charger, 4211608384 MT Focus 6000 Portable Station, 8432085110 QA Station MT, 8432085500

Delovna temperatura polnilnika baterije	+5 do +40 °C (+41 do +104 °F)
---	----------------------------------

(i) Drugi polnilniki niso dovoljeni. Polnjenje baterije na neodobrenem polnilniku predstavlja spreminjanje sistema, zaradi česar postanejo vsa potrdila o orodju neveljavna.

Izjave**IZJAVA EU O SKLADNOSTI**

V družbi Atlas Copco Industrial Technique AB, SE-105 23 STOCKHOLM SWEDEN, na izključno lastno odgovornost izjavljamo, da je izdelek (z imenom, tipom in serijsko številko z naslovnice) skladen z naslednjimi direktivami: **2014/30/EU (EMC)**

Uporabljeni usklajeni standardi:

EN 55014-1:2017/A11:2020, EN 55014-2:2015, EN 61000-6-2:2005, EN 62133-2:2017

Pristojni organ lahko zaprosi za pridobitev potrebnih tehničnih podatkov pri:

Aleksandra Duric, Product Compliance Manager, Atlas Copco Industrial Technique AB, SE-105 23 Stockholm Sweden

Stockholm, 1 September 2023

Håkan Andersson, Managing Director

Podpis izdajatelja



Direktiva o baterijah



Informacije o **odpadnih baterijah**:

Ta izdelek in njegove informacije ustrezajo zahtevam Direktive o baterijah (2006/66/ES), tako da je treba z njimi ravnati skladno s to direktivo.

Baterije so označene s simbolom prečrtanega smetnjaka s kolesci brez ene črne črte spodaj. Baterijo je treba reciklirati v skladu s krajevnimi predpisi ali jih poslati v "center za stranke" za obdelavo.

Informacije o 33. členu v sistemu REACH

Evropska uredba (EU) št. 1907/2006 o registraciji, evalvaciji, avtorizaciji in omejevanju kemikalij (REACH) med drugim določa zahteve glede obveščanja znotraj dobavne verige. Zahteve po obveščanju veljajo tudi za izdelke, ki vsebujejo t.i. snovi, ki zbujejo veliko skrb («seznam kandidatov»). 27. 06. 2018 je bil na seznam kandidatov dodan svinec (CAS nr 7439-92-1).

Skladno z zgoraj navedenim vas obveščamo, da lahko določene električne komponente izdelka vsebujejo svinec. To je v skladu s trenutno zakonodajo o omejevanju snovi in na osnovi zakonitih izjem v direktivi RoHS (2011/65/EU). Svinec med običajno uporabo ne bo iztekal ali mutiral iz izdelka, koncentracija svinca v celotnem izdelku pa je bistveno nižja od veljavne mejne vrednosti. Prosimo, pri odstranjevanju svinca ob koncu življenjske dobe izdelka upoštevajte lokalne zahteve.

lokalne zahteve

⚠ OPOZORILO

Ta izdelek vas lahko izpostavi kanikalijam, vključno s svincem, ki po vedenju države Kalifornije povzroča raka in okvare ob rojstvu oz. druge reproduktivne težave. Za več informacij obiščite

<https://www.p65warnings.ca.gov/>

Varnost

NE ZAVRZITE – POSREDUJTE UPORABNIKU

⚠ OPOZORILO Preberite vsa varnostna opozorila, navodila, ilustracije in specifikacije, ki jih prejmete z električnim orodjem.

Če navodil, ki so navedena spodaj, ne upoštevate, lahko pride do električnega udara, požara in/ali hudih poškodb.

Vsa opozorila in navodila shranite za prihodnjo uporabo.

⚠ OPOZORILO Vedno je treba upoštevati vsa varnostna pravila za namestitev, uporabo in vzdrževanje, ki so skladna z lokalno zakonodajo.

Izjava o uporabi

- Samo za profesionalno uporabo.
- Tega izdelka in njegovih dodatkov ni dovoljeno spreminjati na noben način.
- Če je izdelek poškodovan, ga ne uporabljajte.
- Če postanejo oznake s podatki o izdelku ali opozorila na nevarnosti, ki so na izdelku, neberljivi ali odpadejo, jih morate takoj zamenjati.
- Izdelek lahko nameščajo, upravljajo in servisirajo samo osebe, usposobljene za tako delo v industrijskem okolju.

Navodila, specifična za izdelek

Delovanje

Splošna varnost pri delovanju

Pred uporabo preberite ta varnostna navodila.

Delovanje

- Pred vsako uporabo preverite, ali so baterije poškodovane. Ne uporabljajte poškodovanih naprav.
- Napetost baterije mora ustrezati napetosti na tipski ploščici polnilnika in orodja.
- Električna orodja uporabljajte samo s posebej določenimi baterijami. Uporaba drugih baterij lahko predstavlja tveganje za poškodbe in požar.
- Baterijskega paketa ne sežgite, razstavljajte ali strite.
- Izogibajte se stiku s tekočinami, ki mezijo iz okvarjenih baterij. Če pride do nenamernega stika s tekočino, mesto splaknite z vodo. Če pride tekočina v stik z očmi, se posvetujte z zdravnikom.

Polnjenje

- Drugi polnilniki, razen tistih, navedenih pod **Podatki o polnilniku baterije**, niso dovoljeni. Polnjenje baterije z neodobrenim polnilnikom se obravnava kot spreminjanje sistema in kot tako razveljavi certifikacijo orodja.
- V držalo baterij polnilnika vstavite samo čiste in suhe baterije.
- Če je baterija prekrita z zaščitnim pokrovom, morate pred polnjenjem odstraniti pokrov in preveriti za morebitne poškodbe.

- Pred polnjenjem se prepričajte, da baterija ni poškodovana. Ne polnite baterij, ki so se poškodovale med uporabo ali zaradi nezgode (npr. udrtine ne ohišju ali druge poškodbe). Poškodovane baterije morate zamenjati.
- Priporočamo, da uporabniki odstranijo baterije iz polnilnika, ko so napolnjene.
- Polnilnika ne uporabljajte v bližini okolja, kjer je mogoča eksplozija, na primer v bližini plinske polnilne postaje.
- Uporabnikom priporočamo, da polnilnik uporabljajo v opredeljenem zaščitenem in varnem območju (npr. v prezračevanih polnilnih komorah ali pod nadzorom).
- Poskrbite, da bo polnilnik med polnjenjem v stabilnem položaju, da preprečite padec baterij na tla.

Če zaslišite šum ali se baterija segreva čezmerno:

1. Če se izvaja polnjenje, odklopite polnilnik. Baterije ne odstranite.
2. Odmaknite se proč od baterije.
3. Baterijo pustite pri miru 12 ur.
4. Obrnite se na svojega predstavnika Atlas Copco.

Skladiščenje

- Baterij ne hranite v bližini kovinskih predmetov. V stik s priključki baterij ne sme priti nikakršen kovinski del; tveganje kratkega stika.
- Polnilnike in baterije hranite na suhem in jih nikoli ne zmočite.
- Izogibajte se shranjevanju popolnoma napolnjenih baterij.
- Baterij, povezanih z električnim orodjem, ne shranjujte za dlje časa
- Shranjene polnilne baterije vzdržujte, najbolje vsakih 12 mesecev.

Odstranjevanje

- Baterij ne zavržite tako, da jih vržete v ogenj ali med gospodinjske odpadke.

Znaki in etikete

Izdelek je opremljen z znaki in nalepkami, ki vsebujejo pomembne informacije o osebni varnosti in o vzdrževanju izdelka. Nalepke in znaki morajo biti vedno dobro berljivi. Nove znake in nalepke lahko naročite s pomočjo seznama rezervnih delov.



s011050

Koristne informacije

Varnostni listi MSDS/SDS

Varnostni listi opisujejo kemične izdelke, ki jih prodaja Atlas Copco.

Prosimo, oglejte si spletno stran Atlas Copco za več informacij www.atlascopco.com/sds.

ServAid

ServAid je portal, ki ga nenehno posodabljam in ki vsebuje tehnične informacije, kot so:

- Regulativne in varnostne informacije
- Tehnični podatki
- Namestittev, uporaba in servisna navodila
- Sezname nadomestnih delov
- Dodatki
- Skice z merami

Prosimo, obiščite: <https://servaid.atlascopco.com>.

Za več tehničnih informacij stopite v stik s svojim lokalnim servisnim predstavnikom družbe Atlas Copco.

Date tehnice

Date despre acumulator

Nr. articol	Denumire	Tip	Date tehnice
4211613006	Battery 18V	Li-ion	18 V, 2,5 Ah, 45 Wh
4211613014	Battery 36V	Li-ion	36 V, 2,5 Ah, 90 Wh

Temperatură ambiantă

Pentru cele mai bune performanțe și durată de exploatare maximă a acumulatorului, țineți acumulatorul în intervalele de temperatură specificate.

Temperatură funcționare, încărcare	De la +5 la +40 °C (de la +41 la +104 °F)
Temperatură funcționare, descărcare	De la 0 la +40 °C (de la +32 la +104 °F)
Temperatură de transport	De la -20 la +40 °C (de la -4 la +104 °F)
Temperatură de depozitare	De la +10 la +25 °C (de la +50 la +77 °F)

Nu țineți acumulatorul în lumina directă a soarelui.

Echipament compatibil

Baterie	Echipament compatibil
Battery 18V, 4211603006	ETP SRB ETP TBP ICB-A ITB-A ITB-S ITB-P Selector 6

Baterie	Echipament compatibil
Battery 36V, 4211603014	ETP SRB31 ETP TBP ICB-A ITB-A61-20 ITB-A61-25 ITB-A61-30 ITB-A61-40 ITB-A61-50 ITB-A61-70 ITB-A61-90 ITB-A61-100 ITB-S ITB-P QA Station MT MT Focus 6000 Portable Station

Date despre încărcătorul acumulatorului

Acumulator	Încărcător compatibil
Battery 18V, 4211603006	Flex charger, 4211608384
Battery 36V, 4211603014	Flex charger, 4211608384 MT Focus 6000 Portable Station, 8432085110 QA Station MT, 8432085500

Temperatura de funcționare a încărcătorului acumulatorului De la +5 la +40 °C (de la +41 la +104 °F)

i Nu sunt permise alte încărcătoare. Încărcarea acumulatorului cu un încărcător neaprobat este considerată a fi o modificare adusă sistemului și va invalida certificatul uneltei.

Declarații

DECLARAȚIE DE CONFORMITATE UE

Noi, **Atlas Copco Industrial Technique AB**, SE-105 23 STOCKHOLM SWEDEN, declarăm pe propria răspundere că produsul (cu denumirea, tipul și numărul de serie - vezi prima pagină) este conform cu următoarea Directivă / următoarele Directive:

2014/30/EU (EMC)

Standarde armonizate aplicate:
EN 55014-1:2017/A11:2020, EN 55014-2:2015, EN 61000-6-2:2005, EN 62133-2:2017

Autoritățile pot solicita informații tehnice corespunzătoare de la:

Aleksandra Duric, Product Compliance Manager, Atlas Copco Industrial Technique AB, SE-105 23 Stockholm Sweden

Stockholm, 1 September 2023

Håkan Andersson, Managing Director

Semnătura emitentului



Directiva privind bateriile



Informații referitoare la **casarea bateriilor**: Acest produs și informațiile sale îndeplinesc cerințele Directivei privind bateriile (2006/66/CE) și trebuie tratate conform acestei directive.

Bateriile sunt marcate cu simbolul unui tomberon pe roți barat cu un X fără bara neagră dedesubt. Bateriile trebuie reciclate fie conform reglementărilor în vigoare la nivel local, fie trimise la departamentul pentru relații cu clienții în vederea gestionării.

Informații referitoare la Articolul 33 din REACH

Regulamentul European (UE) Nr. 1907/2006 privind Înregistrarea, Evaluarea, Autorizarea și restricționarea Substanțelor chimice (REACH) definește, printre altele, cerințele privind comunicarea din lanțul de aprovizionare. Cerința privind informarea se aplică și la produsele care conțin așa numitele Substanțe care prezintă motive de îngrijorare deosebită („Listă a substanțelor identificate în vederea unei eventuale includeri în procedura de autorizare”). Pe 27 iunie 2018 plumbul metal (CAS nr 7439-92-1) a fost adăugat la Lista substanțelor identificate în vederea unei eventuale includeri în procedura de autorizare.

Urmare a celor de mai sus, prin prezenta vă informăm că anumite componente electrice din acest produs pot conține plumb metal. Aceasta este în conformitate cu legislația curentă privind restricția substanțelor și în baza excepțiilor legitime din Directiva RoHS (2011/65/UE). Plumbul metal nu se va scurge sau va suferi mutații din produs în timpul utilizării normale, concentrația de plumb metal din produsul finit este mult sub limitele prevăzute. Să aveți în vedere cerințele locale privind eliminarea plumbului la încheierea duratei de exploatare a produsului.

Cerințe regionale

⚠ AVERTISMENT

Acest produs vă poate expune la substanțe chimice, inclusiv plumb, care este cunoscut Statului California ca fiind cauzator de cancer și de defecte la naștere sau de alte efecte nocive asupra funcției de reproducere. Pentru mai multe informații, accesați

<https://www.p65warnings.ca.gov/>

Siguranța

A NU SE ARUNCA - A SE PREDĂ UTILIZATORULUI

⚠️ AVERTISMENT Citiți toate avertismentele, instrucțiunile, ilustrațiile și specificațiile furnizate împreună cu unelata.

În cazul nerespectării tuturor instrucțiunilor de mai jos, este posibilă producerea unei electrocutări, unui incendiu și/sau a unei vătămări grave.

Păstrați toate avertismentele și instrucțiunile pentru consultări ulterioare.

⚠️ AVERTISMENT Trebuie respectate permanent toate reglementările de siguranță din legislația locală privind instalarea, utilizarea și întreținerea.

Declarație privind utilizarea

- Exclusiv pentru utilizarea profesională.
- Acest produs și accesoriile sale nu trebuie modificate în niciun fel.
- Nu utilizați acest produs dacă este deteriorată.
- În cazul în care datele produsului sau etichetele de avertizare la pericole de pe acesta devin ilizibile sau se detașează, înlocuiți-le imediat.
- Produsul trebuie instalat, utilizat și întreținut exclusiv de către personalul calificat, într-un mediu industrial.

Instrucțiuni specifice produsului

Operarea

Siguranța operațională generală

Înainte de utilizare, citiți aceste instrucțiuni privind siguranța.

Operarea

- Înainte de utilizare, verificați dacă este deteriorat acumulatorul. Nu folosiți dispozitive deteriorate.
- Tensiunea acumulatorului trebuie să fie aceeași cu cea de pe plăcuța pe care se specifică tipul încărcătorului și uneltei.
- Utilizați uneltele electrice exclusiv împreună cu acumulatorii proiectate special pentru acestea. Utilizarea unui tip diferit de acumulatori poate genera pericol de vătămare și incendiu.
- A nu se incinera, dezasambla sau zdrobi acumulatorul.
- Evitați contactul cu fluidele care se scurge din acumulatorii defecti. În caz de contact accidental cu fluidul clătiți cu apă. Dacă fluidul intră în contact cu ochii, adresați-vă unui medic.

Încărcare

- Nu sunt permise alte încărcătoare, diferite de cele prevăzute în **Date despre încărcătorul acumulatorului**. Încărcarea acumulatorului cu un încărcător neaprobat este considerată a fi o modificare adusă sistemului și va invalida certificatul uneltei.
- Introduceți numai acumulatori curați și uscați în suportul aferent al încărcătorului.
- Dacă pe acumulator este folosit un capac de protecție, anterior încărcării nu uitați să-l îndepărtați și căutați dacă există eventuale deteriorări ale acumulatorului.

- Verificați dacă acumulatorul este deteriorat înainte de a-l încărca. Nu încărcați niciun acumulator care a fost deteriorat în timpul utilizării sau prin accident (de ex. îndoituri ale carcasei sau orice alte daune). Înlocuiți acumulatorii deteriorați.
- Recomandăm utilizatorilor să scoată acumulatorul din încărcător după ce s-a încărcat complet.
- Nu utilizați încărcătorul în apropierea unui mediu exploziv, de exemplu, în apropierea unei stații de alimentare cu gaz.
- Recomandăm utilizatorilor să utilizeze încărcătorul într-o zonă definită și asigurată (de ex. în cabinete ventilate de încărcare sau sub supraveghere).
- Pentru a preveni căderea acumulatorilor pe podea, încărcătorul trebuie să fie stabil în cursul procesului de încărcare.

Dacă identificați zgomot sau căldură excesivă emisă de acumulator:

1. Dacă se produc în procesul de încărcare, decuplați încărcătorul. Nu scoateți acumulatorul.
2. Îndepărtați-vă de acumulator.
3. Lăsați acumulatorul timp de 12 ore.
4. Contactați reprezentantul Atlas Copco.

Depozitarea

- Nu depozitați acumulatorii împreună cu obiecte metalice. Piese din metal nu trebuie să intre în contact cu conectorii acumulatorului; pericol de scurt-circuit.
- Depozitați acumulatorii și încărcătoarele într-un loc uscat și mențineți-le uscate în permanență.
- A se evita stocarea acumulatorilor încărcăți complet.
- A nu se stoca acumulatorii cuplați la unelata electrică pe perioade îndelungate
- În timpul depozitării, acumulatorii trebuie să fie încărcăți în scop de întreținere, preferabil la 12 luni.

Casarea

- Nu eliminați acumulatorii aruncându-i în foc sau împreună cu gunoierul menajer.

Indicatoare și autocolante

Produsul este prevăzut cu marcaje și autocolante ce conțin informații importante despre siguranța personală și întreținerea produsului. Marcajele și autocolantele trebuie să fie ușor lizibile permanent. Marcaje și autocolante noi pot fi comandate de pe lista de piese de schimb.



s011050

Informații utile

Fișe tehnice de securitate MSDS/SDS

Fișele tehnice de securitate descriu produsele chimice vândute de Atlas Copco.

Consultați site-ul web Atlas Copco pentru mai multe informații www.atlascopco.com/sds.

ServAid

ServAid este un portal actualizat permanent și care conține Informații tehnice, precum:

- Informații de reglementare și siguranță
- Date tehnice
- Instrucțiuni de instalare, utilizare și service
- Liste cu piese de schimb
- Accesorii
- Scheme dimensionale

Vă rugăm să vizitați: <https://servaid.atlascopco.com>.

Pentru mai multe Informații tehnice, vă rugăm să contactați reprezentantul Atlas Copco local.

Teknik Veriler

Pil Verileri

Ürün no.	Adı	Tip	Teknik Veriler
4211613006	Battery 18V	Li-ion	18V, 2.5Ah, 45Wh
4211613014	Battery 36V	Li-ion	36V, 2.5Ah, 90Wh

Ortam Sıcaklığı

En iyi pil performansı ve kullanım ömrü için pili belirtilen sıcaklık aralıklarında tutun.

Çalışma sıcaklığı, şarj	+5 ~ +40 °C (+41 ~ +104 °F)
Çalışma sıcaklığı, deşarj	0 ~ +40 °C (+32 ~ +104 °F)
Taşıma sıcaklığı	-20 ~ +40 °C (-4 ~ +104 °F)
Saklama sıcaklığı	+10 ~ +25 °C (+50 ~ +77 °F)

Pili doğrudan güneş ışığına maruz bırakmayın.

Uyumlu Ekipman

Pil	Uyumlu Ekipman
Battery 18V, 4211603006	ETP SRB ETP TBP ICB-A ITB-A ITB-S ITB-P Selector 6

Pil	Uyumlu Ekipman
Battery 36V, 4211603014	ETP SRB31 ETP TBP ICB-A ITB-A61-20 ITB-A61-25 ITB-A61-30 ITB-A61-40 ITB-A61-50 ITB-A61-70 ITB-A61-90 ITB-A61-100 ITB-S ITB-P QA Station MT MT Focus 6000 Portable Station

Pil Şarj Cihazı Verileri

Pil	Uyumlu Şarj Cihazı
Battery 18V, 4211603006	Flex charger, 4211608384
Battery 36V, 4211603014	Flex charger, 4211608384 MT Focus 6000 Portable Station, 8432085110 QA Station MT, 8432085500

Pil şarj cihazı çalışma sıcaklığı	+5 ~ +40 °C (+41 ~ +104 °F)
-----------------------------------	--------------------------------

❗ Başka şarj cihazlarına izin verilmez. Pilin onaylanmamış bir şarj cihazıyla şarj edilmesi, sistemi değiştirmek olarak kabul edilir ve alet sertifikasını geçersiz kılar.

Beyanlar

AB UYGUNLUK BEYANI

Bizler, Atlas Copco Industrial Technique AB, SE-105 23 STOCKHOLM SWEDEN olarak, kendi münhasır sorumluluğumuz altında ürünün (adı, tipi ve seri numarası ile ön sayfaya bakınız) aşağıdaki Direktif(ler) ile uyumlu olduğunu beyan ederiz:

2014/30/EU (EMC)

Geçerli dengelenmiş standartlar:

EN 55014-1:2017/A11:2020, EN 55014-2:2015, EN 61000-6-2:2005, EN 62133-2:2017

Yetkili makamlar ilgili teknik bilgileri şuradan isteyebilir:
Aleksandra Duric, Product Compliance Manager, Atlas Copco Industrial Technique AB, SE-105 23 Stockholm Sweden

Stockholm, 1 September 2023

Håkan Andersson, Managing Director

Yayımlayanın imzası



Pil Direktifi

Pillerin Atılması ile ilgili bilgiler:
Bu ürün ve bilgileri, Pil Direktifinin (2006/66/EC) gerekliliklerini karşılamaktadır ve direktife uygun şekilde kullanılmalıdır.

Piller, alt kısmında tek siyah çizgi *bulunmayan*, üzerinde çarpı işareti olan çöp kutusu sembolüyle işaretlenirler. Pil, yerel düzenlemelere göre geri dönüşüme tabi tutulmalıdır ya da müdahale için "Müşteri Merkezi"ne gönderilmelidir.

REACH Madde 33 ile ilgili bilgiler

Kimyasalların Tescili, Değerlendirilmesi, İzni ve Kısıtlanması (REACH) ile ilgili 1907/2006 sayılı Avrupa Yönetmeliği (AB), tedarik zincirinde iletişim ile ilgili diğer gereklilikleri tanımlamaktadır. Bilgi gereklilikleri ayrıca Çok Yüksek Endişe Verici Maddeler ("Aday Listesi") içeren ürünler için de geçerlidir. 27 Haziran 2018 tarihinde Aday Listesine kurşun metali (CAS No. 7439-92-1) eklenmiştir.

Yukarıdaki bilgilere göre bu, üründeki belirli elektrikli bileşenlerin kurşun metali içerebileceğini bildirmektir. Bu, yürürlükteki madde kısıtlama mevzuatına uygundur ve RoHS Yönergesindeki (2011/65/EU) yasal muafiyetlere dayanmaktadır. Kurşun metali normal kullanım sırasında üründen sızıntı yapmaz veya mutasyona uğramaz ve tüm üründeki kurşun metali konsantrasyonu geçerli eşik sınırının oldukça altındadır. Lütfen ürünün kullanım ömrü sonunda kurşunu bertarafı konusunda ilgili yerel gereklilikleri dikkate alın.

Bölgesel Gereklilikler**⚠ UYARI**

Bu ürün Kaliforniya eyaleti tarafından kansere ve doğum kusurlarına veya diğer üreme rahatsızlıklarına neden olduğu bilinen kurşun dahil olmak üzere çeşitli kimyasallara maruz kalmanıza neden olabilir. Daha fazla bilgi için <https://www.p65warnings.ca.gov/> adresini ziyaret edin <https://www.p65warnings.ca.gov/>

Güvenlik

ATMAYIN - KULLANICIYA VERİN

⚠ UYARI Bu elektrikli alet ile birlikte verilen tüm güvenlik uyarılarını, talimatlarını, resimlerini ve sertifikasyonlarını okuyun.

Aşağıda belirtilen tüm talimatlara uyulmaması elektrik çarpmasına, yangına ve/veya ciddi yaralanmalara yol açabilir.

Gelecekte başvurmak üzere bütün uyarıları ve talimatları saklayın.

⚠ UYARI Kurulum, kullanım ve bakıma ilişkin tüm yerel güvenlik kurallarına her zaman uyulmalıdır.**Kullanım Beyanı**

- Sadece profesyonel kullanım içindir.

- Bu ürün ve parçalarının hiçbir şekilde tadil edilmemesi gerekir.
- Bu ürün hasar görmüşse kullanmayın.
- Ürün verileri veya tehlike uyarı işaretleri okunamaz hale gelirse veya sökülürse, zaman kaybetmeden yenileyin.
- Ürün endüstriyel bir ortamda sadece nitelikli personel tarafından kurulmalı, çalıştırılmalı ve servisi yapılmalıdır.

Ürüne Özel Talimatlar**Çalıştırma****Genel Çalışma Güvenliği**

Kullanmadan önce bu güvenlik talimatlarını okuyun.

Çalışma

- Her kullanımdan önce pil paketinde hasar olup olmadığını kontrol edin. Hasarlı cihazları kullanmayın.
- Pil voltajı, şarj cihazı ve alet tip plakası üzerinde belirtilen voltaj ile uyumlu olmalıdır.
- Elektrikli aletleri sadece özellikle belirtilen pil paketleriyle kullanın. Başka bir pil paketinin kullanılması yaralanma ve yangın riski oluşturabilir.
- Pil paketini yakmayın, parçalarına ayırmayın veya ezmeyin.
- Hasarlı pil paketlerinden sızan sıvılara temas etmekten kaçının. Sıvı ile istenmedik temas durumunda su ile durulayın. Sıvı gözlerle temas ederse bir doktora başvurun.

Şarj oluyor

- Pil Şarj Cihazı Verileri** altında belirtilen dışındaki şarj cihazlarına izin verilmez. Pilin onaylanmamış bir şarj cihazıyla şarj edilmesi, sistemi değiştirmek olarak kabul edilir ve alet sertifikasını geçersiz kılar.
- Şarj cihazının pil tutucusuna sadece temiz ve kuru pil paketlerini takın.
- Pil üzerinde koruyucu bir kapak kullanılıyorsa, şarj öncesinde kapağın çıkartıldığından emin olun ve potansiyel bir tehlike olup olmadığını kontrol edin.
- Şarj etmeden önce pilde hasar olup olmadığını kontrol edin. Kullanım sırasında veya kazayla zarar görmüş herhangi bir pil paketini şarj etmeyin. (örn. muhafazadaki ezikler veya diğer hasarlar). Hasarlı pil paketlerini değiştirin.
- Kullanıcılara, pili tamamen şarj olduktan sonra şarj cihazından çıkarmalarını öneririz.
- Şarj cihazını patlayıcı bir ortam yakınında çalıştırmayın; örneğin bir akaryakıt istasyonu yakınında.
- Kullanıcıların şarj cihazını belirlenmiş bir korunaklı ve güvenli alanda kullanmalarını öneririz. (örn. havalandırmalı şarj kabinlerinde veya gözetim altında).
- Pillerin yere düşmemesini sağlamak için şarj sırasında şarj cihazının dengeli olduğundan emin olun.

Ses gelmesi veya pilin aşırı ısınması durumunda:

- Şarj ediliyorsa, şarj cihazının fişini çekin. Pili çıkartmayın.

2. Pilden uzak durun.
3. Pili 12 saat bırakın.
4. Atlas Copco temsilcinizle irtibat kurun.

Depolama

- Pil paketlerini metal nesnelere birlikte saklamayın. Pil konnektörleri hiçbir metal parça ile temas etmemelidir; kısa devre riski vardır.
- Pilleri ve şarj cihazlarını kuru bir yerde saklayın ve her zaman kuru tutun.
- Pilleri tam şarjlı halde saklamaktan kaçının.
- Pilinizi elektrikli alete takılı halde uzun sürelerle saklamayın
- Pillerde tercihen her 12 ayda bir saklama sırasında bakım şarjı yapın.

Bertaraf

- Pil paketlerini ateşe atarak ya da ev atıklarıyla birlikte çöpe atarak imha etmeyin.

İşaretler ve Etiketler

Ürün, kişisel emniyete ve ürün bakımına ilişkin önemli bilgiler içeren işaretlerle ve etiketlerle donatılmıştır. İşaretler ve etiketler her zaman kolaylıkla okunabilmelidir. Yeni işaretler ve etiketler yedek parça listesi kullanılarak sipariş edilebilir.



s011050

Faydalı Bilgiler

Güvenlik Veri Sayfaları MSDS/SDS

Güvenlik Bilgi Formları Atlas Copco tarafından satılan kimyasal ürünleri açıklamaktadır.

Daha fazla bilgi için lütfen Atlas Copco web sitesine www.atlascopco.com/sds bakınız.

ServAid

ServAid, sürekli güncellenen ve aşağıdakiler gibi Teknik Bilgileri içeren bir portaldır:

- - Düzenleyici ve Güvenlik Bilgileri
- Teknik Veriler
- Montaj, Kullanım ve Servis Talimatları
- Yedek Parça Listeleri
- Aksesuarlar
- Boyutsal Çizimler

Lütfen ziyaret edin: <https://servaid.atlascopco.com>.

Daha fazla Teknik Bilgi için lütfen yerel Atlas Copco temsilcinizle iletişim kurun.

Технически данни

Данни за батерията

Номер на артикул	Наименование	Вид	Технически данни
4211613006	Battery 18V	Литиево-йонна	18 V, 2,5 Ah, 45 Wh
4211613014	Battery 36V	Литиево-йонна	36 V, 2,5 Ah, 90 Wh

Температура на околната среда

С цел постигане на най-добра производителност и най-дълъг живот на батерията я дръжте в рамките на температурните интервали.

Работна температура при зареждане	+5 до +40°C (+41 до +104°F)
Работна температура при разреждане	0 до +40°C (+32 до +104°F)
Температура при транспортиране	-20 до +40°C (-4 до +104°F)
Температура на съхранение	+10 до +25 °C (+50 до +77 °F)

Не излагайте батерията на пряка слънчева светлина.

Съвместимо оборудване

Батерия	Съвместимо оборудване
Battery 18V, 4211603006	ETP SRB
	ETP TBP
	ICB-A
	ITB-A
	ITB-S
	ITB-P
Battery 36V, 4211603014	Selector 6
	ETP SRB31
	ETP TBP
	ICB-A
	ITB-A61-20
	ITB-A61-25
	ITB-A61-30
	ITB-A61-40
	ITB-A61-50
	ITB-A61-70
	ITB-A61-90
	ITB-A61-100
ITB-S	
ITB-P	
QA Station MT	
MT Focus 6000 Portable Station	

Данни на зарядното устройство на батерията

Батерия	Съвместимо зарядно устройство
Battery 18V, 4211603006	Flex charger, 4211608384
Battery 36V, 4211603014	Flex charger, 4211608384 MT Focus 6000 Portable Station, 8432085110 QA Station MT, 8432085500
Работна температура на зарядното устройство на батерията	+5 до +40 °C (+41 до +104 °F)

- i** Не са разрешени други зарядни устройства. Зареждането на батерията с неодоброено зарядно устройство се счита за промяна на системата и води до невалидност на сертификата на инструмента.

Декларации**ЕС ДЕКЛАРАЦИЯ ЗА СЪОТВЕТСТВИЕ**

Ние, **Atlas Copco Industrial Technique AB**, SE-105 23 STOCKHOLM SWEDEN, декларираме на своя лична отговорност, че този продукт (с име, тип и сериен номер, вижте предната страница) е в съответствие със следната(ите) Директива(и):
2014/30/EU (EMC)

Приложени хармонизирани стандарти:
EN 55014-1:2017/A11:2020, EN 55014-2:2015, EN 61000-6-2:2005, EN 62133-2:2017

Властите могат да поискат съответната техническа информация от:
Aleksandra Duric, Product Compliance Manager, Atlas Copco Industrial Technique AB, SE-105 23 Stockholm Sweden

Stockholm, 1 September 2023

Håkan Andersson, Managing Director

Подпис на издаващото лице

Директива относно батериите

Информация относно **Отпадъците от батерии**:
Настоящият продукт и информацията за него отговарят на изискванията на Директивата относно батериите (2006/66/ЕО), и с него трябва да се работи в съответствие с Директивата.

Батериите са обозначени със символа зачеркната с кръст кофа за отпадъци без единична черна линия под нея. Батерията трябва да бъде рециклирана съгласно местните разпоредби или изпратена до вашия “Център за обслужване на клиенти” за обработка.

Информация във връзка с чл. 33 от REACH (Регламент относно регистрацията, оценката, разрешаването и ограничаването на химикали)

Европейски регламент (ЕС) №1907/2006 относно регистрацията, оценката, разрешаването и ограничаването на химикали (REACH) определя, освен други неща, изискванията, свързани с комуникациите във веригата на доставките. Изискването за информация се отнася също и за продукти, съдържащи т. нар. вещества, пораждащи сериозно безпокойство (“списък на кандидати”). На 27 юни 2018 г. металът олово (CAS № 7439-92-1) беше добавен към списъка на кандидатите.

Във връзка с гореспоменатото бихме искали да ви информираме, че определени електрически компоненти в продукта може да съдържат метала олово. Това е в съответствие с настоящето законодателство за ограничаване на веществата и въз основа на законовите изключения в Директивата за ограничението за употребата на определени опасни вещества в електрическото и електронното оборудване (RoHS) (2011/65/EU). Металът олово няма да изтече от продукта или да се видоизмени в него по време на нормална употреба, и концентрацията на метала олово в цялостния продукт е значително под приложимата прагова стойност. Моля, съобразете се с местните изисквания за изхвърляне на олово при изтичане на годността на продукта.

Регионални изисквания**⚠ ПРЕДУПРЕЖДЕНИЕ**

Този продукт може да ви изложи на контакт с химикали, включително олово, за което в щата Калифорния е известно, че причинява рак и вродени малформации или други вреди по отношение на възпроизводителната способност. За допълнителна информация посетете

<https://www.p65warnings.ca.gov/>

Безопасност

НЕ ИЗХВЪРЛЯЙТЕ – ПРЕДАЙТЕ НА ПОТРЕБИТЕЛЯ

⚠ ПРЕДУПРЕЖДЕНИЕ Прочетете всички предупреждения за безопасност, инструкции, илюстрации и спецификации, предоставени с този електрически инструмент.

Неспазването на всички инструкции, посочени по-долу, може да доведе до токов удар, пожар и/или сериозни наранявания.

Запазете всички предупреждения и инструкции за бъдеща справка.

⚠ ПРЕДУПРЕЖДЕНИЕ Трябва да се спазват всички местни законови разпоредби за безопасност относно инсталация, работа и поддръжка.

Декларация за употреба

- Само за професионална употреба.
- Този продукт и неговите принадлежности не могат да бъдат променяни по какъвто и да е начин.
- Не използвайте този продукт, ако е повреден.
- Ако означенията на данните на продукта или предупрежденията за опасност върху него престанат да бъдат четливи или се откачат, незабавно ги подменете.
- Продуктът трябва да бъде инсталиран, използван и обслужван единствено квалифицирани лица в индустриална среда.

Инструкции за този продукт

Работа

Общи инструкции за безопасност при работа

Прочетете тези инструкции за безопасност преди употреба.

Работа

- Проверявайте пакета батерии за повреди преди всяка употреба. Не използвайте повредени устройства.
- Напрежението на батерията трябва да съвпада с указаното върху табелката на зарядното устройство и инструмента.
- Използвайте електроинструментите само с определените за тях пакети батерии. Употребата на каквито и да било други пакети батерии може да създаде риск от наранявания или пожар.
- Не изгаряйте, не разглобявайте и не чупете пакета батерии.
- Избягвайте контакт с течности, изпускани от дефектни пакети батерии. В случай на контакт с течност изплакнете с вода. При попадане на течността в очите потърсете съвет от лекар.

Зареждане

- Не се разрешава използването на други зарядни устройства освен посоченото в **Данни на зарядното устройство на батерията**. Зареждането на батерията

с неodobreno зарядно устройство се счита за промяна на системата и води до невалидност на сертификата на инструмента.

- Поставайте само чисти и сухи пакети батерии в държача на зарядното устройство.
- Ако използвате предпазен капак към батерията, уверете се, че той е премахнат, и огледайте батерията за евентуални повреди преди зареждане.
- Проверете батерията за повреди преди зареждане. Не зареждайте пакети батерии, които са били повредени по време на употреба или случайно (напр. вдлъбнатини върху кожата или каквито и да било други повреди). Повредените пакети батерии трябва да се подменят.
- Препоръчваме на потребителите да отстранят батерията от зарядното устройство, след като се зареди напълно.
- Не използвайте зарядното устройство в близост до експлозивна среда, например близо до бензиностанция.
- Препоръчваме потребителите да използват зарядното устройство в определена защитена и сигурна среда (напр. във вентилирани шкафове за зареждане или под надзор).
- Уверете се, че зарядното устройство е стабилно по време на зареждане, за да сте сигурни, че батериите няма да паднат на пода.

Ако чуете шум или усетите силна топлина от батерията:

1. Ако се зарежда, изключете зарядното устройство. Не отстранявайте батерията.
2. Отдръпнете се от батерията.
3. Оставете батерията за 12 часа.
4. Свържете се с вашия представител на Atlas Copco.

Съхранение

- Не съхранявайте пакетите батерии заедно с метални предмети. Съединителните части на батериите не трябва да влизат в контакт с метални части; съществува опасност от късо съединение.
- Съхранявайте батериите и зарядните устройства на сухо място и го поддържайте сухо по всяко време.
- Избягвайте съхраняването на напълно заредени батерии.
- Не съхранявайте батериите си, свързани към електроинструмента, за по-дълги периоди от време.
- Зареждайте профилактично батериите, оставени за съхранение, за предпочитане веднъж годишно.

Изхвърляне

- Не изхвърляйте пакети батерии в огън или при битови отпадъци.

Знаци и стикери

Продуктът разполага със знаци и стикер, съдържащи важна информация за лична безопасност и поддръжка на продукта. Знаците и стикерите трябва винаги да бъдат лесни за четене. Могат да бъдат поръчани нови знаци и стикери чрез списъка на резервните части.



s011050

Полезна информация**Информационни листи за безопасност
MSDS/SDS**

Листовките с информация относно безопасността описват химическите продукти, продавани от Atlas Copco.

Моля, консултирайте се с уебстраницата на Atlas Copco за допълнителна информация www.atlascopco.com/sds.

ServAid

ServAid е портал, който непрекъснато се обновява и съдържа техническа информация, като например:

- Регулаторна информация и информация за безопасност
- Технически данни
- Инструкции за монтаж, функциониране и обслужване
- Списъци с резервни части
- Принадлежности
- Оразмерени чертежи

Моля, посетете: <https://servaid.atlascopco.com>.

За допълнителна информация се свържете с Вашия местен представител на Atlas Copco.

Tehnički podaci**Podaci o bateriji**

Članak br.	Naziv	Tip	Tehnički podaci
4211613006	Battery 18V	Li-ion	18 V, 2,5 Ah, 45 Wh
4211613014	Battery 36V	Li-ion	36 V, 2,5 Ah, 90 Wh

Temperatura okoline

Za najbolje performanse i radni vijek baterije, čuvajte bateriju unutar temperaturnih intervala.

Radna temperatura, punjenje	+5 °C do +40 °C (+41 °F do +104 °F)
Radna temperatura, pražnjenje	0 do +40 °C (+32 do +104 °F)
Temperatura transporta	-20 do +40 °C (-4 do +104 °F)

Temperatura čuvanja	+10 do +25 °C (+50 do +77 °F)
---------------------	----------------------------------

Nemojte stavljati bateriju na izravno sunčevo svjetlo.

Kompatibilna oprema

Baterija	Kompatibilna oprema
Battery 18V, 4211603006	ETP SRB
	ETP TBP
	ICB-A
	ITB-A
	ITB-S
	ITB-P
	Selector 6
Battery 36V, 4211603014	ETP SRB31
	ETP TBP
	ICB-A
	ITB-A61-20
	ITB-A61-25
	ITB-A61-30
	ITB-A61-40
	ITB-A61-50
	ITB-A61-70
	ITB-A61-90
	ITB-A61-100
	ITB-S
	ITB-P
	QA Station MT
	MT Focus 6000 Portable Station

Podaci o punjaču baterije

Baterija	Kompatibilni punjač
Battery 18V, 4211603006	Flex charger, 4211608384
Battery 36V, 4211603014	Flex charger, 4211608384 MT Focus 6000 Portable Station, 8432085110 QA Station MT, 8432085500

Radna temperatura punjača baterije	+5 °C do +40 °C (+41 °F do +104 °F)
------------------------------------	--

(i) Drugi punjači nisu dozvoljeni. Punjenje baterije na punjaču koji nije odobren smatra se promjenom sustava koje će certifikat alata učiniti nevažećim.

Izjave**EU IZJAVA O SUKLADNOSTI**

Mi, Atlas Copco Industrial Technique AB, SE-105 23 STOCKHOLM SWEDEN, izjavljujemo pod vlastitom odgovornošću da je proizvod (naziv, tip i serijski broj, vidi naslovnu stranu) u skladu sa sljedećom(im) direktivom(ama):
2014/30/EU (EMC)

Primijenjene usklađene norme:

EN 55014-1:2017/A11:2020, EN 55014-2:2015, EN 61000-6-2:2005, EN 62133-2:2017

Nadležna tijela mogu zahtijevati relevantne tehničke podatke od:

Aleksandra Duric, Product Compliance Manager, Atlas Copco Industrial Technique AB, SE-105 23 Stockholm Sweden

Stockholm, 1 September 2023

Håkan Andersson, Managing Director

Potpis izdavatelja



Direktiva o baterijama



Informacije koje se odnose na **otpadne baterije**: Ovaj proizvod i informacije o njemu u skladu su sa zahtjevima Direktive o baterijama (2006/66/EC) i morate ga odlagati u skladu s tom direktivom.

Baterije su označene simbolom prekrížene kante za smeće *bez* crne crte ispod nje. Baterije treba reciklirati bilo u skladu s lokalnim propisima ili ih možete poslati u „Servisni centar” na odlaganje.

Informacije u vezi sa članom 33 Uredbe REACH

Europska uredba (EU) br. 1907/2006 o Registraciji, evaluaciji, autorizaciji i ograničavanju kemikalija (REACH) između ostalog definira zahtjeve vezane za komunikaciju u lancu opskrbe. Zahtjev za informacijama također se odnosi na proizvode koji sadrže takozvane tvari koje izazivaju veliku zabrinutost ("Popis kandidata"). 27. lipnja 2018. olovo (CAS br. 7439-92-1) je dodato na Popis kandidata.

U skladu s prethodnom napomenom, obavještavamo vas da određene električne komponente u proizvodu mogu sadržati olovo. Ovo je u skladu s aktualnim propisima o ograničenju tvari i zasniva se na zakonskim izuzećima iz Direktive RoHS (2011/65/EU). Olovo iz proizvoda neće cureti ili mutirati tijekom normalne uporabe a koncentracija olova u gotovom proizvodu je znatno ispod primjenjive granične vrijednosti. Uzmite u obzir lokalne zahtjeve o zbrinjavanju olova na kraju životnog vijeka proizvoda.

Lokalni uvjeti

⚠ POZOR

Ovaj proizvod može vas izložiti kemikalijama, uključujući olovo, a prema državi Kaliforniji, olovo može prouzročiti rak i urođene mane ili druge probleme spolnog sustava. Za više informacija idite na

<https://www.p65warnings.ca.gov/>

Sigurnost

NE BACAJTE – PREDAJTE KORISNIKU

⚠ POZOR Pročitajte sva sigurnosna upozorenja, sve upute, ilustracije i specifikacije isporučene uz ovaj električni alat.

Ako se ne pridržavate svih dolje navedenih uputa, može doći do strujnog udara, požara i/ili teške ozljede.

Spremite sva upozorenja i sve upute za buduću uporabu.

⚠ POZOR Uvijek se morate pridržavati lokalnih zakonskih sigurnosnih propisa o ugradnji, radu i održavanju.

Izjava o uporabi

- Samo za profesionalnu uporabu.
- Ovaj proizvod i njegov pribor ne smiju se mijenjati ni na koji način.
- Ne upotrebljavajte ovaj proizvod ako je bio oštećen.
- Ako podaci o proizvodu ili znakovi upozorenja o opasnosti na proizvodu više nisu čitljivi ili otpadnu, odmah ih zamijenite.
- Rukovanje proizvodom, te njegovo ugrađivanje i servisiranje je dozvoljeno samo kvalificiranom osoblju u industrijskom okruženju.

Upute specifične za proizvod

Rad uređaja

Opća radna sigurnost

Prije uporabe pročitajte ove sigurnosne upute.

Rad uređaja

- Prije uporabe provjerite da baterijski moduli nisu oštećeni. Ne upotrebljavajte oštećene uređaje.
- Napon baterije mora odgovarati naponu navedenom na tipskoj pločici punjača i alata.
- Električne alate rabite samo s navedenim baterijskim modulima. Uporaba drugih baterijskih modula može stvoriti opasnost od ozljede i požara.
- Nemojte paliti, rastavljati ili razbijati baterijski modul.
- Izbjegavajte kontakt s tekućinama koje izlaze iz neispravnih baterijskih modula. Ako dođe do slučajnog kontakta s tekućinom, isperite vodom. U slučaju da tekućina dođe u kontakt s očima, potražite liječnika.

Punjenje

- Nisu dozvoljeni drugi punjači osim navedenog u odjeljku **Podaci o punjaču baterije**. Punjenje baterije na punjaču koji nije odobren smatra se promjenom sustava koje će certifikat alata učiniti nevažećim.
- U držač baterija u okviru punjača stavljajte samo čiste i suhe baterijske module.
- Ako se na bateriji nalazi zaštitni poklopac, obavezno ga skinite i prije punjenja provjerite ima li mogućih oštećenja.

- Prije punjenja provjerite da baterija nije oštećena. Nikad nemojte puniti baterijski modul koji je oštećen tijekom uporabe ili uslijed nezgode (npr. udubljenja na kućištu ili bilo kakva druga oštećenja). Zamijenite oštećene baterijske module.
- Preporučujemo korisnicima da uklone bateriju iz punjača nakon što se potpunost napuni.
- Punjač ne smije raditi u blizini eksplozivnog okruženja, na primjer u blizini benzinske postaje.
- Preporučujemo korisnicima da punjač koriste u definiranom zaštićenom i sigurnom području (npr. u prozračenim ormarima za punjenje ili pod nadzorom).
- Osigurajte da se punjač tijekom punjenja nalazi u stabilnom položaju kako baterije ne bi pale na pod.

Ako iz baterije dopire zvuk ili se može osjetiti jaka toplina:

1. Ako je u tijeku punjenje, izvucite punjač iz utičnice. Nemojte vaditi bateriju.
2. Odmaknite se od baterije.
3. Ostavite bateriju 12 sati.
4. Obratite se Vašem predstavniku tvrtke Atlas Copco.

Pohrana

- Baterijske module nemojte odlagati zajedno s metalnim predmetima. Nikakvi metalni dijelovi ne smiju doći u kontakt s priključcima baterije; opasnost od kratkog spoja.
- Baterije i punjače skladištite na suhom mjestu i uvijek ih držite suhim.
- Izbjegavajte skladištenje potpuno napunjenih baterija.
- Nemojte skladištiti bateriju priključenu na električni alat na dulja razdoblja
- Baterije na skladištu puniti u okviru održavanja, po mogućnosti svakih 12 mjeseci.

Zbrinjavanje

- Baterijske module nemojte zbrinjavati bacanjem u vatru ili preko komunalnog (kućnog) otpada.

Znakovi i naljepnice

Proizvod ima znakove i naljepnice koje sadrže važne informacije o osobnoj sigurnosti i održavanju proizvoda. Znakovi i naljepnice uvijek moraju biti dobro čitljivi. Možete naručiti nove znakove i naljepnice u skladu s popisom zamjenskih dijelova.



s011050

Korisne informacije

Sigurnosno-tehnički listovi MSDS/SDS

Sigurnosno-tehnički listovi opisuju kemijske proizvode koje prodaje Atlas Copco.

Za više informacija o Atlas Copco posjetite web stranicu www.atlascopco.com/sds.

ServAid

ServAid je portal koji se neprekidno ažurira i sadrži tehničke informacije kao što su:

- Regulatorne i sigurnosne informacije
- Tehnički podaci
- Upute za ugradnju, rad i servisiranje
- Popisi zamjenskih dijelova
- Pribor
- Crteži s dimenzijama

Posjetite web mjesto: <https://servaid.atlascopco.com>.

Za više informacija se obratite svojem lokalnom predstavniku tvrtke Atlas Copco.

Tehnilised andmed

Aku andmed

Tootekood	Nimi	Tüüp	Tehnilised andmed
4211613006	Battery 18V	Liitiumioon	18 V, 2,5 Ah, 45 Wh
4211613014	Battery 36V	Liitiumioon	36 V, 2,5 Ah, 90 Wh

Ümbritseva õhu temperatuur

Aku parima jõudluse ja tööea tagamiseks hoidke akut lubatud temperatuurivahemikus.

Töötemperatuur, laadimine	+5 kuni +40 °C (+41 kuni +104 °F)
Töötemperatuur, tühjakslaadimine	0 kuni +40 °C (+32 kuni +104 °F)
Temperatuur transportimisel	-20 kuni +40 °C (-4 kuni +104 °F)
Hoiukoha temperatuur	+10 kuni +25 °C (+50 kuni +77 °F)

Ärge jätke akut otsese päikesevalguse kätte.

Ühilduvad seadmed

Aku	Ühilduvad seadmed
Battery 18V, 4211603006	ETP SRB ETP TBP ICB-A ITB-A ITB-S ITB-P Selector 6

Aku	Ühilduvad seadmed
Battery 36V, 4211603014	ETP SRB31 ETP TBP ICB-A ITB-A61-20 ITB-A61-25 ITB-A61-30 ITB-A61-40 ITB-A61-50 ITB-A61-70 ITB-A61-90 ITB-A61-100 ITB-S ITB-P QA Station MT MT Focus 6000 Portable Station

Akulaadija andmed

Aku	Ühilduv laadija
Battery 18V, 4211603006	Flex charger, 4211608384
Battery 36V, 4211603014	Flex charger, 4211608384 MT Focus 6000 Portable Station, 8432085110 QA Station MT, 8432085500
Akulaadija töötemperatuur	+5 kuni +40 °C (+41 kuni +104 °F)

i Muud laadijad pole lubatud. Aku laadimist heakskiitmata laadijaga loetakse süsteemi muutmiseks, mille tagajärjel kaotab tööriista tüübikinnitus kehtivuse.

Deklaratsioon

EL-I VASTAVUSDEKLARATSIOON

Meie, Atlas Copco Industrial Technique AB, SE-105 23 STOCKHOLM SWEDEN, deklareerime oma täielikul vastutusel, et toode (nime, tüübi ja seerianumbri leiate esilehelt) on vastavuses järgmis(t)e direktiivi(de)ga: 2014/30/EU (EMC)

Kohalduvad harmoneeritud standardid:
EN 55014-1:2017/A11:2020, EN 55014-2:2015, EN 61000-6-2:2005, EN 62133-2:2017

Ametiasutused võivad nõuda asjakohast tehnilist teavet, mille peab saatma:

Aleksandra Duric, Product Compliance Manager, Atlas Copco Industrial Technique AB, SE-105 23 Stockholm Sweden

Stockholm, 1 September 2023

Håkan Andersson, Managing Director

Väljaandja allkiri



Akude direktiiv



Teave akude utiliseerimise kohta.

Antud toode ja selle teave vastavad akudirektiivi (2006/66/EÜ) nõuetele ja seda tuleb käsitseda vastavalt direktiivile.

Akud ja patareid on märgistatud ristiga läbi kriipsutatud prügikasti sümboliga, mille all *ei ole* üksikut musta joont. Aku ja patareid tuleb suunata ringlusse vastavalt kohalikele eeskirjadele või saata käsitlemiseks teie kliendikeskusesse.

Teave seoses REACH-määruse artikliga 33

Euroopa (EÜ) määrus nr 1907/2006, mis käsitleb kemikaalide registreerimist, hindamist, autoriseerimist ja piiramist (REACH), määratleb muuhulgas tarneahela kommunikatsiooniga seotud nõuded. Teabenõue kehtib ka toodetele, mis sisaldavad nn väga ohtlikke aineid („kandidaatainete loetelu“). 27. juunil 2018 lisati kandidaatainete loetellu plii (CAS nr 7439-92-1).

Ülaltoodust tulenevalt anname teile teda, et toote teatud elektrilised komponendid võivad sisaldada pliid. See on kooskõlas kehtivate ainete kasutamise piiramise õigusaktidega ja põhineb ohtlike ainete kasutamise piiramise direktiivi (RoHS-määrus, 2011/65/EÜ) õiguslikel eranditel. Plii ei leki ega muutu tootest tavapärasel kasutamisel ning pliiisisaldus kogu tootes on kohaldatavast piirväärtusest tunduvalt väiksem. Toote kasutusea lõppedes arvestage plii kõrvaldamisel kohalike eeskirju.

Piirkondlikud nõuded

! HOIATUS

Selle toote kasutamisel võite kokku puutuda kemikaalide, sh pliiga, mis põhjustab California osariigile teadolevatel andmetel vähki ja sünnidefekte või muud reproduktiivset kahju. Lisateabe saamiseks külastage veebilehte

<https://www.p65warnings.ca.gov/>

Ohutus

ÄRGE VISAKE ÄRA – ANDKE KASUTAJALE

! HOIATUS Tutvuge kõigi mootortööriista juurde kuuluvate hoiatuste, juhiste, illustatsioonide ja tehniliste andmetega.

Allpool toodud juhiste eiramine võib tuua kaasa elektrilöögi, tulekahju ja/või tõsise kehavigastuse.

Hoidke kõik hoiatused ja juhised hilisemaks uuesti läbivaatamiseks alles.

! HOIATUS Kõikidest paigaldamist, kasutamist ja hooldamist käsitlevatest kohalikest kehtivatest ohutuseeskirjadest tuleb kogu aeg kinni pidada.

Lubatud kasutamine

- Ainult professionaalseks kasutamiseks.
- Käesolevat toodet ega selle lisaseadmeid ei tohi muuta.
- Ärge kasutage kahjustatud toodet.

- Kui tootel asuvad nimikiiruse või ohuhoiatuse märgid muutuvad loetamatuks või tulevad küljest, asendage need kohe uutega.
- Toodet tohib paigaldada, kasutada ja hooldada ainult kvalifitseeritud isik ja ainult tööstuslikus keskkonnas.

Tootespetsiifilised juhised

Kasutamine

Üldine tööohutus

Lugege need ohutusekirjad enne toote kasutamist läbi.

Kasutamine

- Kontrollige akut enne iga kasutamist kahjustuste suhtes. Ärge kasutage kahjustatud seadmeid.
- Aku pinge peab vastama laadija ja tööriista andmesildil mainitud pingele.
- Kasutage mootortööriistu ainult spetsiaalselt selleks ette nähtud akudega. Teiste akude kasutamine võib tuua kaasa vigastuste ja süttimise ohu.
- Ärge süüdake, demonteerige ega purustage akut.
- Vältige kokkupuutumist defektsetest akudest immitseva vedelikuga. Vedelikuga juhusliku kokkupuutumise korral loputage seda kohta veega. Vedeliku silma sattumisel pidage nõu arstiga.

Laadimine

- Kasutada tohib ainult laadijaid, mis on loetletud jaotises **Akulaadija andmed**. Aku laadimist heakskiitmata laadijaga loetakse süsteemi muutmiseks, mille tagajärjel kaotab tööriista tüübikinnitus kehtivuse.
- Pange laadija akupessa ainult puhtaid ja kuivi akusid.
- Kui aku juures kasutatakse kaitsekattet, siis jälgige, et enne laadimist oleks kate eemaldatud ja akul ei oleks vigastusi.
- Veenduge enne laadimist, et aku poleks kahjustatud. Ärge laadige akusid, mis on kasutamise ajal või õnnetuse tõttu kahjustada saanud (nt täkked korpusel või muud kahjustused). Vahetage kahjustatud akud välja.
- Kui aku on täis laetud, soovitage selle laadijast välja võtta.
- Ärge kasutage laadijat plahvatusohtliku keskkonna, näiteks bensiinjaama lähedal.
- Soovitage kasutada laadijat selleks ettenähtud kaitstud ja turvalises piirkonnas (nt ventileeritavas laadimiskapis või järelevalve all).
- Veenduge, et laadija oleks laadimise ajal stabiilses asendis, et vältida akude kukkumist põrandale.

Kui täheldate akust lähtuvat müra või tugevat kuumust:

1. Kui toimub laadimine, eemaldage laadija vooluvõrgust. Ärge akut eemaldage.
2. Astuge akust eemale.
3. Jätke aku 12 tunniks seisma.
4. Pöörduge oma Atlas Copco esindaja poole.

Hoiustamine

- Ärge hoidke akusid koos metallesemetega. Akuklemmid ei tohi kokku puutuda metalldetailidega – lühise oht.
- Hoidke laadijat kuivas kohas ja jälgige, et see jääks alati kuivaks.
- Vältige täis laetud akude hoiustamist.
- Ärge hoiustage akut pikema aja jooksul mootorseadme külge ühendatuna
- Laadige akut hoiustamise ajal vähemalt kord 12 kuu jooksul.

Kõrvaldamine

- Ärge visake akusid tulle ega koduse olmeprügi hulka.

Märgid ja kleebised

Tootele on paigaldatud olulise isikliku ohutusteabega ja toote hooldusteabega märgid ja kleebised. Paigaldatud märgid ja kleebised peavad olema alati loetavad. Uute märkide ja kleebiste tellimiseks kasutage varuosade loendit.



s011050

Kasulik teave

Ohutuskaardid MSDS/SDS

Ohutuskaardid kirjeldavad kaubamärgi Atlas Copco müüdavaid kemikaale.

Lisateabe saamiseks külastage kaubamärgi Atlas Copco veebisaiti www.atlascopco.com/sds.

ServAid

Portaali ServAid sisu uuendatakse pidevalt ja sealt leiate tehnilise teabe, nt:

- Õiguslik ja ohutusteave
- Tehnilised andmed
- Paigaldamis-, kasutamise- ja hooldamisjuhised
- Varuosade loendid
- Lisatarvikud
- Mõõtjoonised

Tutvuge lähemalt: <https://servaid.atlascopco.com>.

Põhjalikuma tehnilise teabe saamiseks võtke ühendust kohaliku Atlas Copco esindajaga.

Techniniai duomenys

Akumuliatoriaus duomenys

Gaminio nr.	Pavadinimas	Tipas	Techniniai duomenys
4211613006	Battery 18V	Ličio jonų	18V, 2,5Ah, 45Wh

Gaminio nr.	Pavadinimas	Tipas	Techniniai duomenys
4211613014	Battery 36V	Ličio jonų	36V, 2,5Ah, 90Wh

Aplinkos temperatūra

Norėdami užtikrinti geriausią akumuliatoriaus veikimą ir tarnavimo laiką, laikykite jį temperatūros intervale.

Darbinė temperatūra, įkrovimas	Nuo +5 iki +40 °C (nuo +41 iki +104 °F)
Darbinė temperatūra, iškrovimas	Nuo 0 iki +40 °C (nuo +32 iki +104 °F)
Gabenimo temperatūra	Nuo -20 iki +40 °C (nuo -4 iki +104 °F)
Laikymo temperatūra	Nuo +10 iki +25 °C (nuo +50 iki +77 °F)

Nelaikykite akumuliatoriaus tiesioginiuose saulės spinduliuose.

Suderinama įranga

Akumuliatorius	Suderinama įranga
Battery 18V, 4211603006	ETP SRB
	ETP TBP
	ICB-A
	ITB-A
	ITB-S
	ITB-P
Battery 36V, 4211603014	Selector 6
	ETP SRB31
	ETP TBP
	ICB-A
	ITB-A61-20
	ITB-A61-25
	ITB-A61-30
	ITB-A61-40
	ITB-A61-50
	ITB-A61-70
	ITB-A61-90
	ITB-A61-100
	ITB-S
ITB-P	
QA Station MT	
MT Focus 6000 Portable Station	

Akumuliatoriaus įkrovos duomenys

Akumuliatorius	Suderinamas įkroviklis
Battery 18V, 4211603006	Flex charger, 4211608384
Battery 36V, 4211603014	Flex charger, 4211608384 MT Focus 6000 Portable Station, 8432085110 QA Station MT, 8432085500

Akumuliatoriaus įkroviklio darbinė temperatūra	Nuo +5 iki +40 °C (nuo +41 iki +104 °F)
--	--

- ⓘ **Naudoti kitus įkroviklius draudžiama.** Akumuliatoriaus įkrovimas napatvirtintu įkrovikliu laikomas sistemos pakeitimu ir įrankio sertifikata paverčia negaliojančiu.

Deklaracijos

ES ATITIKTIES DEKLARACIJA

Mes, **Atlas Copco Industrial Technique AB**, SE-105 23 STOCKHOLM SWEDEN, vienašališkos atsakomybės pagrindu pareiškiame, kad gaminys (pavadinimą, tipinį ir serijos numerį žr. pirmame puslapyje), atitinka šią (-as) Direktyvą (-as):

2014/30/EU (EMC)

Taikyti darnieji standartai:

EN 55014-1:2017/A11:2020, EN 55014-2:2015, EN 61000-6-2:2005, EN 62133-2:2017

Atitinkamos techninės informacijos institucijos gali pareikalauti iš:

Aleksandra Duric, Product Compliance Manager, Atlas Copco Industrial Technique AB, SE-105 23 Stockholm Sweden

Stockholm, 1 September 2023

Håkan Andersson, Managing Director

Išdavėjo parašas



Akumuliatorių direktyva



Informacija apie **Akumuliatorių atliekas:**

Šis gaminys ir informacija apie jį atitinka akumuliatorių direktyvos reikalavimus (2006/66/ES) ir turi būti tvarkomas pagal šios direktyvos nuostatas.

Akumuliatoriai yra pažymėti perbrauktos šiukšlinės ant ratukų simboliu *be* vienos juodos linijos apačioje. Akumuliatorių reikia utilizuoti pagal vietines taisykles arba išsiųsti į „Klientų priežiūros centrą“ tvarkyti.

Informacija apie 33 Straipsnį dėl cheminių medžiagų registracijos, įvertinimo, autorizacijos ir apribojimų (REACH)

Europos Parlamento ir Tarybos reglamento (EB) Nr. 1907/2006 dėl cheminių medžiagų registracijos, įvertinimo, autorizacijos ir apribojimų (REACH) tarp kitų dalykų pateikia reikalavimus dėl bendravimo tiekimo grandinėje. Informacijos pateikimo reikalavimas taip pat yra taikomas ir produktams, kuriuose yra taip vadinamos labai didelį susirūpinimą keliančiomis medžiagomis ("Kandidatų sąrašas") 2018 birželio 27d. švino metalas (CAS nr 7439-92-1) buvo įtrauktas į Kandidatų sąrašą.

Pagal šį punktą, jūs turite būti informuojami apie tai, kad tam tikri produkte esantys elektros komponentai gali turėti švino metalo. Šią informaciją reikia pateikti laikantis šiuo metu galiojančios medžiagų apribojimo teisės akto, pagrįsto teisėtomis išimtimis, nurodytomis dėl tam tikrų pavojingų medžiagų naudojimo elektros ir elektroninėje įrangoje apribojimo (2011/65/EU) direktyvoje. Švino metalas neturi prasiskverbti arba mutuoti gaminyje, jį naudojant normaliomis aplinkybėmis, o jo koncentracija užbaigtame produkte yra daug žemesnė nei jam taikoma riba. Prašom laikytis vietos reikalavimų atsikratant švinu, esančiu gaminyje, pasibaigus gaminio naudojimo laikui.

Regioniniai reikalavimai

⚠️ ĮSPĖJIMAS

Šis produktas gali sukelti jums pavojų dėl cheminių medžiagų poveikio, įskaitant šviną – Kalifornijos valstija žino, kad tai gali sukelti vėžį, apsigimimų ir kitą žalą reprodukcinei sistemai. Daugiau informacijos rasite

<https://www.p65warnings.ca.gov/>

Sauga

NEIŠMESTI – ATIDUOTI VARTOTOJUI

⚠️ ĮSPĖJIMAS Perskaitykite visus su šiuo elektriniu įrankiu pateikiamus įspėjimus, instrukcijas, iliustracijas ir specifikacijas.

Jei bus nesilaikoma visų toliau pateiktų instrukcijų, gali kilti elektros smūgio, gaisro ir (arba) sunkaus sužeidimo pavojus.

Išsaugokite visus įspėjimus ir nurodymus, kad prirėkūs vėliau galėtumėte pasiskaityti.

⚠️ ĮSPĖJIMAS Visada būtina laikytis visų galiojančių vietinių sumontavimo, eksploatacijos ir techninės priežiūros saugos taisyklių.

Naudojimo deklaracija

- Skirta tik profesionaliam naudojimui.
- Draudžiama atlikti bet kokius šio gaminio ir jo priedų pakeitimus.
- Nenaudokite šio gaminio, jei jis apgadintas.
- Jei nebežiūrėti arba atplyšo lipdukai su gaminio įspėjimais ženkais, juos iškart pakeiskite.
- Gaminį gali diegti, naudoti ir techniškai prižiūrėti tik kvalifikuotas personalas pramoninio montažo aplinkoje.

Specialios gaminio instrukcijos

Eksploatavimas

Bendroji darbo sauga

Prieš naudojimą perskaitykite šias saugos instrukcijas.

Eksploatavimas

- Kiekvieną kartą prieš naudodami patikrinkite, ar akumuliatorių pakuotė neapgadinta. Nenaudokite apgadintų įrenginių.
- Akumulatoriaus įtampa turi atitikti nurodytą įkroviklio ir įrankio eksploatacinių duomenų lentelėje.
- Elektrinius įrankius naudokite tik su specialiomis akumuliatorių pakuotėmis. Jei naudosite kitokius akumulatorius, gali kilti susižalojimo ar gaisro pavojus.
- Nedeginkite, neardykite ir nespauskite akumuliatorių pakuotės.
- Venkite sąlyčio su skysčiu, besisunkiančiu iš sugedusios akumuliatorių pakuotės. Jei netyčia užvarvėjo skysčio, nuskalaukite vandeniu. Jei skysčio pateko į akis, pasitarkite su gydytoju.

Įkrovimas

- Naudoti kitus įkroviklius, išskyrus nurodytus skyriuje „Akumulatoriaus įkroviklio duomenys“, draudžiama. Akumulatoriaus įkrovimas nepatvirtintu įkrovikliu laikomas sistemos pakeitimu ir įrankio sertifikatą paverčia negaliojančiu.
- Į įkroviklio akumulatoriaus laikiklį dėkite tik švarų ir sausą akumuliatorių.
- Jei ant akumulatoriaus dedamas apsauginis dangtis, prieš įkraudami pasirūpinkite, kad jis būtų nuimtas ir apžiūrėkite, ar akumulatorius neapgadintas.
- Prieš įkrovimą apžiūrėkite, ar akumulatorius neapgadintas. Nekraukite akumuliatorių pakuotės, jei ji buvo apgadinta naudojant ar atsitiktinai (pvz., įlenkimai ant korpuso ar bet kokia kita žala). Pakeiskite sugadintas akumuliatorių pakuotes.
- Rekomenduojame naudotojams išimti akumuliatorių iš įkroviklio, kai jis yra visiškai įkrautas.
- Nenaudokite įkroviklio šalia sprogios aplinkos, pavyzdžiui, šalia dujų pildymo degalinių.
- Rekomenduojame naudotojams naudoti įkroviklį reikiamai apsaugotoje ir saugioje vietoje (pvz., ventiliuojamose įkrovimo spintose arba dalyvaujant prižiūrinčiam asmeniui).
- Įsitinkite, kad įkraunant įkroviklis yra stabilus ir akumulatoriai neiškris ant grindų.

Jei išgirsite triukšmą ar pajusite per didelį karštį:

1. Jei tuo metu įkraunate, atjunkite įkroviklį nuo lizdo. Nenuimkite akumulatoriaus.
2. Pasitraukite nuo akumulatoriaus.
3. Palikite akumuliatorių 12 valandų.
4. Kreipkitės į „Atlas Copco“ atstovą.

Laikymas

- Nelaikykite akumulatoriaus kartu su metaliniais daiktais. Prie akumulatoriaus jungčių neturi liestis jokios metalinės dalys; trumpo sujungimo pavojus.
- Laikykite įkroviklį visuomet sausai.
- Stenkitės nesandėliuoti visiškai įkrautų akumuliatorių.

- Ilgesnį laiką nesandėliuokite akumuliatorių, prijungtų prie elektrinio įrankio.
- Atlikite sandėliuojamų akumuliatorių įkrovimą, pageidautina, kas 12 mėnesių.

Šalinimas

- Nešalinkite akumuliatorių pakuočių mesdami jas į ugnį ar kartu su buitinėmis atliekomis.

Ženkla ir lipdukai

Ant gaminio yra ženklų ir lipdukų su svarbia informacija apie asmens saugą ir gaminio priežiūrą. Ženkla ir lipdukai turi būti visada lengvai įskaitomi. Naujų ženklų ir lipdukų galima užsisakyti naudojantis atsarginių dalių sąrašu.



s011050

Naudinga informacija

Saugos duomenų lapai MSDL/SDL

Saugos duomenų lape apibūdinami cheminiai gaminiai, paroduodami Atlas Copco.

Norėdami sužinoti daugiau apsilankykite Atlas Copco svetainėje www.atlascopco.com/sds.

„ServAid“

ServAid yra nuolat atnaujinamas portalas, kuriame rasite techninę informaciją, tokią, kaip:

- Teisinė ir saugos informacija
- Techniniai duomenys
- Montavimo, eksploatacijos ir priežiūros instrukcijos
- Atsarginių dalių sąrašai
- Priedai
- Matmenų brėžiniai

Apsilankykite: <https://servaid.atlascopco.com>.

Daugiau techninės informacijos teiraukitės vietinio Atlas Copco atstovo.

Tehniskie dati

Akumulatora dati

Preces Nr.	Nosaukums	Tips	Tehniskie dati
4211613006	Battery 18V	Litija jonų	18 V, 2,5 Ah, 45 Wh
4211613014	Battery 36V	Litija jonų	36 V, 2,5 Ah, 90 Wh

Apkūrtėjā temperatūra

Lai nodrošinātu vislabāko akumulatora veikspēju un darb-mūžu, izmantojiet to šādos temperatūras diapazonos.

Darba temperatūra, uzlāde	No +5 līdz +40 °C (no +41 līdz +104 °F)
Darba temperatūra, izlāde	No 0 līdz +40 °C (no +32 līdz +104 °F)
Transportēšanas temperatūra	No -20 līdz +40 °C (no -4 līdz +104 °F)
Uzglabāšanas temperatūra	No +10 līdz +25 °C (no +50 līdz +77 °F)

Nepakļaujiet akumulatoru tiešiem saules stariem.

Saderīgs aprīkojums

Akumulators	Saderīgs aprīkojums
Battery 18V, 4211603006	ETP SRB
	ETP TBP
	ICB-A
	ITB-A
	ITB-S
	ITB-P
Battery 36V, 4211603014	Selector 6
	ETP SRB31
	ETP TBP
	ICB-A
	ITB-A61-20
	ITB-A61-25
	ITB-A61-30
	ITB-A61-40
	ITB-A61-50
	ITB-A61-70
	ITB-A61-90
ITB-A61-100	
ITB-S	
ITB-P	
QA Station MT	
MT Focus 6000 Portable Station	

Akumulatora lādētāja dati

Akumulators	Saderīgs lādētājs
Battery 18V, 4211603006	Flex charger, 4211608384
Battery 36V, 4211603014	Flex charger, 4211608384 MT Focus 6000 Portable Station, 8432085110 QA Station MT, 8432085500

Akumulatora lādētāja darba temperatūra	No +5 līdz +40 °C (no +41 līdz +104 °F)
--	--

ⓘ Citi lādētāji nav atļauti. Akumulatora uzlāde ar neapstiprinātu lādētāju tiek uzskatīta par sistēmas pārveidošanu un padara instrumenta sertifikāciju nederīgu.

Deklarācijas

ES ATBILSTĪBAS DEKLARĀCIJA

Mēs, **Atlas Copco Industrial Technique AB**, SE-105 23 STOCKHOLM SWEDEN, vienpersoniski uzņemoties atbildību, paziņojam, ka produkts (ar nosaukumu, tipu un sērijas numuru, kas atrodami titullapā) atbilst šai direktīvai(-ām): **2014/30/EU (EMC)**

Piemērotie saskaņotie standarti:
EN 55014-1:2017/A11:2020, EN 55014-2:2015, EN 61000-6-2:2005, EN 62133-2:2017

Iestādes var pieprasīt nepieciešamo tehnisko informāciju no:
 Aleksandra Duric, Product Compliance Manager, Atlas Copco Industrial Technique AB, SE-105 23 Stockholm Sweden

Stockholm, 1 September 2023

Håkan Andersson, Managing Director

Izsniedzēja paraksts



Bateriju direktīva



Informācija attiecībā uz **bateriju utilizāciju**: Šis produkts un tā informācija atbilst Bateriju direktīvas (2006/66/EK) prasībām, un ar to jārikojas saskaņā ar Direktīvas noteikumiem.

Baterijas ir marķētas ar pārsvītrotu atkritumu tvertnes simbolu *bez* jebkādam melnajām līnijām zem tās. Bateriju nepieciešams otrreizēji pārstrādāt saskaņā ar vietējiem noteikumiem vai nosūtīt to jūsu “Klientu apkalpošanas centram”, kas to apstrādās.

Informācija par REACH 33. pantu

Eiropas Regula (ES) Nr. 1907/2006, kas attiecas uz ķīmisko vielu reģistrēšanu, vērtēšanu, licencēšanu un ierobežošanu (REACH) cita starpā nosaka arī prasības, kas saistītas ar komunikāciju piegādes ķēdē. Prasība sniegt informāciju attiecas arī uz produktiem, kas satur tā sauktās īpaši bīstamās vielas („kandidātu saraksts”). 2018. gada 27. jūnijā kandidātu sarakstam tika pievienots svina metāls (CAS Nr. 7439-92-1).

Saskaņā ar iepriekš minēto, ar šo informējam jūs, ka noteiktas elektriskās produkta sastāvdaļas var saturēt svina metālu. Tas ir saskaņā ar spēkā esošajiem tiesību aktiem par vielu ierobežošanu, un to pamatā ir RoHS direktīvā (2011/65/ES) paredzētie likumīgie atbrīvojumi. Parastā lietošanas laikā no ražojuma neizplūst vai nemutējas svina metāls, un svina metāla koncentrācija visā produktā ir ievērojami zemāka par piemērojamo robežvērtību. Lūdzu, ņemiet vērā vietējās prasības attiecībā uz svina iznīcināšanu produkta kalpošanas laika beigās.

Reģionālās prasības

⚠ BRĪDINĀJUMS

Šis produkts var jūs pakļaut svina apdraudējumam, kurš Kalifornijas štatā ir zināms kā vēža un iedzimtu defektu izraisītājs, kā arī citu reproduktīvo funkciju kaitējumu avots. Lai saņemtu plašāku informāciju, apmeklējiet <https://www.p65warnings.ca.gov/>

Drošība

NEIZMETIET — NODODIET LIETOTĀJAM

⚠ BRĪDINĀJUMS Izlasiet visus drošības brīdinājumus, norādījumus, ilustrācijas un specifikācijas, kas saņemtas kopā ar šo elektroinstrumentu.

Neievērojot visus tālāk sniegtos norādījumus, varat izraisīt elektrisko triecienu, ugunsgrēku un/vai smagas traumas.

Saglabājiet visus brīdinājumus un norādījumus turpmākai uzziņai.

⚠ BRĪDINĀJUMS Pastāvīgi jāievēro visi vietējie drošības noteikumi, kas attiecas uz uzstādīšanu, ekspluatāciju un apkopi.

Produkta pielietojums

- Tikai profesionālai lietošanai.
- Šo produktu un tā palīgaprīkojumu aizliegts jebkāda veidā pārveidot.
- Neizmantojiet šo produktu, ja tas ir bojāts.
- Ja produkta dati vai bīstamības brīdinājuma zīmes uz produkta vairs nav salasāmas vai atlīmējas, nekavējoties nomainiet tās.
- Šo produktu drīkst uzstādīt, lietot un apkalpot tikai kvalificēta persona rūpnieciskā montāžas vidē.

Produktam specifiskas instrukcijas

Darbība

Vispārējā darba drošība

Pirms lietošanas izlasiet šīs drošības instrukcijas.

Darbība

- Pirms katras lietošanas reizes pārbaudiet vai akumulators nav bojāts. Neizmantojiet bojātas ierīces.
- Akumulatora spriegumam jāatbilst spriegumam, kas norādīts uz lādētāja un elektroinstrumenta datu plāksnītes.
- Izmantojiet elektroinstrumentus tikai ar speciāli norādītajiem akumulatoriem. Citu akumulatoru izmantošana var izraisīt traumu un aizdegšanās risku.
- Nededziniet, neizjauciet un nesmalciniet akumulatorus.
- Izvairieties no saskares ar šķidrumiem, kuri izplūst no bojātiem akumulatoriem. Noskalojiet ar ūdeni, ja nejauši radusies saskare ar šķidrumu. Ja šķidrums nonāk saskarē ar acīm, konsultējieties ar ārstu.

Uzlāde

- Citi lādētāji, kas nav norādīti sadaļā **Akumulatora lādētāja dati**, nav atļauti. Akumulatora uzlāde ar neapstiprinātu lādētāju tiek uzskatīta par sistēmas pārveidošanu un padara instrumenta sertifikāciju nederīgu.
- Ievietojiet lādētāja akumulatoru turētājā tikai fīrus un sausus akumulatorus.
- Ja akumulatoram tiek izmantots aizsargājošs pārsegs, nodrošiniet, lai tas tiktu noņemts un tiktu veikta apskate, vai akumulators nav bojāts.
- Pirms uzlādes pārbaudiet, vai akumulators nav bojāts. Neuzlādējiet akumulatoru, kas ir ticis bojāts lietošanas laikā vai negadījuma rezultātā (piemēram, iespaidumi uz korpusa vai kādi citi bojājumi). Nomainiet bojātos akumulatorus.
- Mēs iesakām lietotājiem izņemt akumulatoru no lādētāja, tiklīdz tas ir pilnībā uzlādēts.
- Nelietojiet lādētāju sprādzienbīstamas vides tuvumā, piemēram, degvielas uzpildes stacijas tuvumā.
- Iesakām lietotājiem lietot lādētāju noteiktā aizsargātā un drošā vietā (piemēram, vēdināmos uzlādes skapjos vai atbildīgās personas uzraudzībā).
- Pārliedzieties, ka lādētājs lādēšanas laikā ir stabils, lai akumulators nenokristu uz grīdas.

Ja no akumulatora nāk troksnis vai pārāk liels siltums:

1. Ja notiek uzlāde, atvienojiet lādētāju. Neizņemiet akumulatoru.
2. Atkāpieties no akumulatora.
3. Atstājiet akumulatoru uz 12 stundām.
4. Sazinieties ar savu Atlas Copco pārstāvi.

Uzglabāšana

- Neuzglabājiet akumulatorus kopā ar metāla priekšmetiem. Ar akumulatora savienotājiem nedrīkst nonākt saskarē metāla daļas; citādi pastāv īsslēguma risks.
- Uzglabājiet akumulatorus un lādētājus sausā vietā un vienmēr turiet tos sausus.
- Izvairieties no pilnībā uzlādētu akumulatoru uzglabāšanas.
- Neatstājiet akumulatoru savienotu ar elektroinstrumentu uz ilgāku laika posmu.
- Vismaz reizi 12 mēnešos veiciet tehniskās apkopes uzlādi uzglabātajiem akumulatoriem.

Utilizācija

- Neutilizējiet akumulatorus, metot tos ugunī, vai izmetot kopā ar saimniecības atkritumiem.

Zīmes un uzlīmes

Produktam ir zīmes un uzlīmes, kas satur svarīgu informāciju par personisko drošību un produkta apkopi. Zīmēm un uzlīmēm vienmēr jābūt viegli salasāmām. Jaunas zīmes un uzlīmes var pasūtīt, izmantojot rezerves daļu sarakstu.



5011050

Noderīga informācija

Drošības datu lapas MSDS/SDS

Drošības datu lapās aprakstīti Atlas Copco pārdotie ķīmiskie produkti.

Lai iegūtu plašāku informāciju, lūdzu, apmeklējiet Atlas Copco tīmekļa vietni www.atlascopco.com/sds.

ServAid

ServAid ir portāls, kas tiek pastāvīgi atjaunināts un satur tehnisko informāciju, piemēram:

- Reglamentatīvā un drošības informācija
- Tehniskie dati
- Uzstādīšanas, lietošanas un apkopes instrukcijas
- Rezerves daļu saraksti
- Piederumi
- Izmēru rasējumi

Lūdzu, apmeklējiet: <https://servaid.atlascopco.com>.

Lai saņemtu papildu tehnisko informāciju, lūdzu, sazinieties ar savu vietējo Atlas Copco pārstāvi.

技术数据

电池数据

货号	名称	类型	技术数据
4211613006	Battery 18V	锂离子	18V, 2.5Ah, 45Wh
4211613014	Battery 36V	锂离子	36V, 2.5Ah, 90Wh

环境温度

为了获得最佳的电池性能和寿命，请将电池保持在温度区间内。

工作温度，充电	+5 至 +40 °C (+41 至 +104 °F)
工作温度，放电	0 至 +40 °C (+32 至 +104 °F)
运输温度	-20 至 +40 °C (-4 至 +104 °F)
储藏温度	+10 至 +25 °C (+50 至 +77 °F)

不要将电池放在阳光直射的地方。

兼容设备

电池	兼容设备
Battery 18V, 4211603006	ETP SRB
	ETP TBP
	ICB-A
	ITB-A
	ITB-S
	ITB-P
	Selector 6
	ETP SRB31
	ETP TBP
	ICB-A
Battery 36V, 4211603014	ITB-A61-20
	ITB-A61-25
	ITB-A61-30
	ITB-A61-40
	ITB-A61-50
	ITB-A61-70
	ITB-A61-90
	ITB-A61-100
	ITB-S
	ITB-P
QA Station MT	
MT Focus 6000 Portable Station	

电池充电器数据

电池	兼容充电器
Battery 18V, 4211603006	Flex charger, 4211608384
Battery 36V, 4211603014	Flex charger, 4211608384 MT Focus 6000 Portable Station, 8432085110 QA Station MT, 8432085500

电池充电器工作温度	+5 至 +40 °C (+41 至 +104 °F)
-----------	--------------------------------

ⓘ 不允许使用其他充电器。 使用未经批准的充电器为电池充电被视为改变系统，这将使工具认证失效。

声明

EU 符合性声明

我们 (Atlas Copco Industrial Technique AB, SE-105 23 STOCKHOLM SWEDEN) 全权声明，本产品 (名称、型号和序列号，请见首页) 符合以下指令：

2014/30/EU (EMC)

应用的协调标准：

EN 55014-1:2017/A11:2020, EN 55014-2:2015, EN 61000-6-2:2005, EN 62133-2:2017

机构能从

Aleksandra Duric, Product Compliance Manager, Atlas Copco Industrial Technique AB, SE-105 23 Stockholm Sweden 获取技术信息

Stockholm, 1 September 2023

Håkan Andersson, Managing Director

签发者签名



电池指令



有关**蓄电池废弃物**的信息：
本产品及其信息符合电池指令 (2006/66/EC) 的相关要求，必须根据该指令进行处理。

电池标有划线带轮垃圾桶符号，下面没有单根黑条。电池须按照当地法规回收或送往“客户服务中心”处理。

有关 REACH 第 33 条的信息

欧洲法规 (EU) No. 1907/2006 化学品的注册、评估、授权和限制 (REACH) 定义了与供应链中通信相关的要求。信息要求也适用于含有所谓高度关注物质 (“候选列表”) 的产品。2018 年 6 月 27 日，铅金属 (CAS 编号 7439-92-1) 被纳入候选列表。

根据上述要求，特此通知您产品中的某些电气部件可能含有铅金属。这符合现行的物质限制法规，并基于 RoHS 指令 (2011/65/EU) 中的合法豁免。在正常使用过程中，铅金属不会从产品中泄漏或突变，并且整个产品中的铅金属浓度远低于适用的阈值限制。请考虑当地对产品寿命终止时铅处置的要求。

关于在电子电气设备中限制使用某些有害物质指令 (RoHS) 的信息

产品中有毒物质的名称及含量

部件名称	有毒有害物质或元素					
	铅 (Pb)	汞 (Hg)	镉 (Cd)	六价铬 (Cr(VI))	多溴联苯 (PBB)	多溴二苯醚 (PBDE)
电子组件 / Electronics module	×	○	○	○	○	○
外壳 / Housing	○	○	○	○	○	○
电线 / Wires	○	○	○	○	○	○
电缆组件 / Battery cells	○	○	○	○	○	○

本表格依据 SJ/T11364 的规定编制
○：表示该有毒有害物质在该部件所有均质材料中的含量均在 GB/T 26572 规定的限量要求以下。
×：表示该有毒有害物质至少在该部件的某一均质材料中的含量超出 GB/T 26572 标准规定的限量要求。

区域性要求

⚠ 警告

该产品可能会使您暴露于化学物质 (包括铅)，加利福尼亚州已明确铅可导致癌症和先天缺陷或其他生殖危害。更多信息请访问

<https://www.p65warnings.ca.gov/>

安全

切勿丢弃 – 请交给使用者

⚠ 警告 阅读随本电动工具提供的所有安全警告、说明、图解和规定。

不遵守下列全部说明可能导致电击、火灾和/或严重的伤害。

保存所有警告和说明书以备查阅。

警告 安装、操作以及维护过程中必须始终遵守当地的安全法规。

使用声明

- 仅供专业使用。
- 此产品及其附件不得以任何形式进行改造。
- 如果此产品已损坏，则不得使用。
- 如果产品上的产品数据或危险警示牌不再清晰可读或已脱落，请立即更换。
- 该产品必须只能由具有相关资质的人员在工业环境中安装、操作和维护。

产品特定说明

操作

一般操作安全

使用前请阅读这些安全说明。

操作

- 每次使用前检查蓄电池组是否损坏。不得使用损坏的设备。
- 蓄电池电压必须与充电器和工具型号牌上标明的电压匹配。
- 必须将电动工具与专门指定的电池组配套使用。使用任何其他电池组都有造成受伤和火灾的风险。
- 不得焚烧、拆解或压碎电池组。
- 不要接触故障电池组渗出的液体。意外接触这类液体后，用水冲洗。如果这类液体接触到眼睛，及时就医。

充电

- 不允许使用**电池充电器数据**所规定充电器以外的其他充电器。使用未经批准的充电器为电池充电被视为改变系统，这将使工具认证失效。
- 只有干净且干燥的电池组才能插入充电器的电池座中。
- 如果电池上使用了护盖，请确保在充电之前取下护盖，目检是否有潜在损坏。
- 充电之前检查电池上是否存在损坏。请勿给使用中或意外损坏的任何电池组充电（例如，外壳上有凹痕或任何其他损坏）。更换损坏的电池组。
- 我们建议用户在电池充满电后将其从充电器上取下。
- 切勿在易爆环境附近（例如，加油站附近）使用充电器。
- 建议用户在规定的有保护安全区域使用充电器（例如，在通风的充电柜中或有人监视）。
- 确保在充电期间充电器放置平稳，以免电池掉落到地面上。

如果发现电池发出异响或大量放热：

1. 如果正在充电，请断开充电器的电源。请勿移除电池。
2. 远离电池。
3. 将电池在原处放置 12 小时。

4. 请联系您的 Atlas Copco 代表。

储存

- 请勿将电池组与金属物品一起存放。金属零件不应接触电池连接器；否则会有短路风险。
- 将电池和充电器存放在干燥的地方，并始终保持干燥。
- 避免存放充满电的电池。
- 请勿长时间将电池与电动工具相连
- 最好每 12 个月对存放的电池进行充电维护一次。

处置

- 处置电池组时，请勿将其扔入火中，也不要作为家庭垃圾处理。

标志和贴纸

产品配备的标贴含有个人使用安全和产品维护方面的重要信息。标贴应始终易于阅读。可以使用备件列表订购新标贴。



s011050

有用的信息

安全数据表 MSDS/SDS

安全数据表描述了 Atlas Copco 销售的化学产品。有关更多信息，请访问 Atlas Copco 网站 www.atlascopco.com/sds。

ServAid

ServAid 是一个持续更新的门户网站，含有技术信息，例如：

- 法规和安全信息
- 技术数据
- 安装、操作和维修说明
- 备件列表
- 附件
- 尺寸图

请访问：<https://servaid.atlascopco.com>。

如需进一步的技术信息，请联系您当地的 Atlas Copco 代表。

技術データ

バッテリーデータ

品番	タイトル	タイプ	技術データ
4211613006	Battery 18V	Li-ion	18V, 2.5Ah, 45Wh
4211613014	Battery 36V	Li-ion	36V, 2.5Ah, 90Wh

周辺温度

バッテリーの性能を最高に高めて寿命を最大限に伸ばすには、バッテリーの温度を範囲内に保ってください。

作動温度、充電	+5 ~ +40 °C (+41 ~ 104 °F)
作動温度、放電	0 ~ +40 °C (+32 ~ 104 °F)
輸送温度	-20 ~ +40 °C (-4 ~ 104 °F)
保管温度	+10 ~ +25 °C (+50 ~ +77 °F)

バッテリーを直射日光のあたる場所に置かないでください

対応機器

バッテリー	対応機器
Battery 18V, 4211603006	ETP SRB
	ETP TBP
	ICB-A
	ITB-A
	ITB-S
	ITB-P
Battery 36V, 4211603014	Selector 6
	ETP SRB31
	ETP TBP
	ICB-A
	ITB-A61-20
	ITB-A61-25
	ITB-A61-30
	ITB-A61-40
	ITB-A61-50
	ITB-A61-70
	ITB-A61-90
	ITB-A61-100
	ITB-S
ITB-P	
QA Station MT	
MT Focus 6000 Portable Station	

バッテリー充電器データ

バッテリー	対応充電器
Battery 18V, 4211603006	Flex charger, 4211608384
Battery 36V, 4211603014	Flex charger, 4211608384 MT Focus 6000 Portable Station, 8432085110 QA Station MT, 8432085500

バッテリー充電器動作温度 +5 ~ +40 °C
(+41 ~ 104 °F)

① 他の充電器の使用は許可されていません。承認されていない充電器でバッテリーを充電すると、システムが変更されたと見なされ、ツールの認定が無効になります。

宣言**EU 適合宣言**

弊社Atlas Copco Industrial Technique AB, SE-105 23 STOCKHOLM SWEDENは、弊社製品（名称、タイプ、およびシリアル番号あり、フロントページ参照）が次の指令に準拠していることを、当社のもっぱらの責任の下で宣言します：

2014/30/EU (EMC)

適用する整合規格：

EN 55014-1:2017/A11:2020, EN 55014-2:2015, EN 61000-6-2:2005, EN 62133-2:2017

当局は、以下から関連する技術情報を取得できます。

Aleksandra Duric, Product Compliance Manager, Atlas Copco Industrial Technique AB, SE-105 23 Stockholm Sweden

Stockholm, 1 September 2023

Håkan Andersson, Managing Director

発行者による署名

電池指令

バッテリーの廃棄に関する情報：

本製品およびその情報は、電池指令（2006/66/EC）の要件を満たしており、この指令に従って取り扱う必要があります。バッテリーには、下に単一の黒い線がないバツ印の付いたごみ箱の記号が付いています。バッテリーは、地域の規則に従ってリサイクルするか、お近くの「お客様センター」に送って処理を依頼する必要があります。

REACH第33条に関する情報

化学物質の登録、評価、認可および制限に関する欧州（EU）規制第1907/2006号（REACH）は、とりわけサプライチェーンにおけるコミュニケーションに関する要件を定義しています。情報要件は、いわゆる「高懸念物質（SVHC）」（「候補リスト」）を含む製品にも適用されます。2018年6月27日に、鉛金属（CAS番号7439-92-1）が候補リストに追加されました。

本書は、製品の特定の電気部品が鉛金属を含む可能性があることを、上記に従ってお知らせすることを目的としています。これは現行の化学物質規制法に準拠しており、RoHS指令（2011/65/EU）の合法的免除に基づいています。通常の使用中に鉛金属が製品から漏れたり、変化することはありません。また、製品全体の中心

の鉛金属の濃度は、該当する限界値をはるかに下回ります。製品の寿命終了時における鉛の処理に関する地域の要件をご考慮ください。

地域の要件

⚠ 警告

本製品によって、カリフォルニア州において癌や出生異常、その他生殖能への悪影響を引き起こすことが知られている鉛などの化学物質に晒されることがあります。詳細情報については<https://www.p65warnings.ca.gov/> をご覧ください。

<https://www.p65warnings.ca.gov/>

安全

捨てないでください - コーザに渡してください

⚠ 警告 このパワーツールに付属するすべての安全警告、指示、図、仕様をお読みください。

以下に列記したすべての指示に従わない場合、感電、火災および/あるいは重傷に至る危険性があります。

今後の参考のために、すべての警告と注意事項を保管しておいてください。

⚠ 警告 設置、運転、およびメンテナンスに関連する、地域で制定された安全基準は常に順守されなければなりません。

使用に関するステートメント

- 業務用専用です。
- 本製品とその付属品は絶対に改造しないでください。
- 損傷している場合は本製品を使用しないでください。
- 本製品のツールデータ、危険性の警告サインの読み取りができなくなったり、外れている場合、即座に交換してください。
- 本製品は、工業的環境において有資格の担当者のみが設置、操作、修理するようにしてください。

製品の詳細説明書

操作

操作全般における安全上の注意

ご使用の前に安全に関する注意事項をお読みください。

操作

- ご使用前に、バッテリーパックに損傷がないか確認してください。損傷したデバイスは使用しないでください。
- バッテリー電圧は、充電器やツールのタイププレートに記載された電圧と一致する必要があります。
- 電動ツールは、専用に設計されたバッテリーパックと共に使用してください。他のバッテリーパックを使用すると、ケガおよび火災の危険が生じます。

- バッテリーパックを焼却したり、分解したり、つぶしたりしないでください。
- 不良のバッテリーパックから染み出した液体に接触しないようにしてください。誤って液体と接触した場合は水で洗い流してください。液体が目に入った場合は医師の診察を受けてください。

充電中

- **バッテリー充電器データ**に記載されているもの以外の充電器の使用は許可されていません。承認されていない充電器でバッテリーを充電すると、システムが変更されたと思われ、ツールの認定が無効になります。
- 充電器の電池ホルダーには、必ず清潔で乾燥した電池パックのみを挿入してください。
- 保護カバーをバッテリーに使用する場合、カバーが取り外されていることを確認し、潜在的な損傷があるかどうかを確認したうえで充電してください。
- 充電する前にバッテリーに損傷が無いか確認してください。使用中、または偶発的に損傷したバッテリーパックを充電しないでください（例：ハウジングのへこみやその他の損傷など）。破損した電池パックは交換してください。
- 完全に充電したら、バッテリーを充電器から取り外すことをお勧めします。
- ガソリンスタンドといった爆発性環境の近くで充電器を操作しないでください。
- 充電器は所定の保護された安全なエリア（換気された充電キャビネット内や監視下など）で操作することをお勧めします。
- バッテリーが床に落下しないように、充電時に充電器が安定していることを確認してください。

バッテリーからノイズや過剰な熱に気づいた場合、

1. 充電中の場合は、充電器を抜いてください。充電器は取り外さないでください。
2. バッテリーから離れてください。
3. バッテリーを12時間そのままにしておきます。
4. アトラススコプロの代理店にご連絡ください。

保管

- バッテリーパックを金属製の物と一緒に保管しないでください。バッテリーコネクタに金属部品を接触させないでください。短絡する恐れがあります。
- バッテリーと充電器は乾いた場所に保管し、常に乾燥状態を保ってください。
- 完全に充電された状態でのバッテリーの保管は避けてください。
- パワーツールにバッテリーを長期間接続した状態で保管しないでください。
- 保管中のバッテリーは、メンテナンスのために、好ましくは12カ月毎に充電してください。

廃棄

- バッテリーパックを焼却廃棄したり、生活廃棄物として処分しないでください。

サインとステッカー

本製品には、個人の安全および製品のメンテナンスに関する重要な情報を記載した表示とステッカーがあります。表示とステッカーは、常に読みやすいものでなければなりません。スペアパーツリストで、新しい表示とステッカーをご注文いただけます。



s011050

有用な情報

安全データシート MSDS/SDS

安全性データシートは、Atlas Copcoが販売する化学製品について説明しています。

詳細についてはAtlas Copcoのウェブサイト www.atlascopco.com/sds をご覧ください。

ServAid

ServAidは以下のような技術情報を含むポータルで、継続的に更新されます：

- 規制及び安全に関する情報
- 技術データ
- 設置、運転およびサービスに関する注意事項
- 予備部品のリスト
- アクセサリ
- 寸法図面

次をご覧ください：<https://servaid.atlascopco.com>.

詳細な技術情報については、最寄のAtlas Copco代理店までお問い合わせください。

기술 자료

배터리 데이터

제품 번호	이름	유형	기술 자료
4211613006	Battery 18V	Li-ion	18V, 2.5Ah, 45Wh
4211613014	Battery 36V	Li-ion	36V, 2.5Ah, 90Wh

주위 온도

최상의 배터리 성능과 수명을 위해 배터리를 온도 간격 내에서 사용하십시오.

작동 온도 (충전)	+5 ~ +40 °C (+41 ~ +104 °F)
작동 온도 (방전)	0 ~ +40 °C (+32 ~ +104 °F)
운송 온도	-20 ~ +40 °C (-4 ~ +104 °F)
보관 온도	+10 ~ +25 °C (+50 ~ +77 °F)

직사광선에 배터리를 노출하지 마십시오.

호환 장비

배터리	호환 장비
Battery 18V, 4211603006	ETP SRB
	ETP TBP
	ICB-A
	ITB-A
	ITB-S
	ITB-P
Battery 36V, 4211603014	Selector 6
	ETP SRB31
	ETP TBP
	ICB-A
	ITB-A61-20
	ITB-A61-25
	ITB-A61-30
	ITB-A61-40
	ITB-A61-50
	ITB-A61-70
	ITB-A61-90
	ITB-A61-100
	ITB-S
ITB-P	
QA Station MT	
MT Focus 6000 Portable Station	

배터리 충전기 데이터

배터리	호환 충전기
Battery 18V, 4211603006	Flex charger, 4211608384
Battery 36V, 4211603014	Flex charger, 4211608384
	MT Focus 6000 Portable Station, 8432085110
	QA Station MT, 8432085500

배터리 충전기 작동 온도	+5 ~ +40 °C (+41 ~ +104 °F)
---------------	--------------------------------

① 다른 충전기는 허용되지 않습니다. 승인되지 않은 충전기로 배터리를 충전하면 시스템을 변경하는 것으로 간주되어 공구 인증이 무효화됩니다.

선언

EU 적합성 선언

Atlas Copco Industrial Technique AB, SE-105 23 STOCKHOLM SWEDEN은(는) 제품(이름, 종류 및 일련번호 포함, 일면 참조)이 다음 지침을 준수하고 있음을 당사의 전적인 책임 하에 선언합니다.

2014/30/EU (EMC)

합의 표준 적용:

EN 55014-1:2017/A11:2020, EN 55014-2:2015, EN 61000-6-2:2005, EN 62133-2:2017

관련 기술 정보는 관계 당국에서만 요청할 수 있음:
Aleksandra Duric, Product Compliance Manager, Atlas
Copco Industrial Technique AB, SE-105 23 Stockholm Swe-
den

Stockholm, 1 September 2023

Håkan Andersson, Managing Director

발행자 서명

배터리 지침



폐배터리에 관련된 정보
본 제품 및 해당 정보는 배터리 지침(2006/66/EU)의 요건을 충족하며, 반드시 해당 지침을 준수하여 처리되어야 합니다.

배터리는 한 개의 검은색 막대 *없이* 선을 그어 지운 바퀴 달린 쓰레기통이 표시되어 있습니다. 배터리는 지역 규정에 따라 재활용하거나 처리를 위해 "고객 센터"로 발송해야 합니다.

REACH 33조에 관한 정보

등록, 평가, 허가 및 화학 물질 규제(REACH: Registration, Evaluation, Authorization and restriction of Chemicals)에 관한 유럽 규정 (EU) No. 1907/2006은 공급망에서 커뮤니케이션과 관련된 요구 사항을 정의합니다. 정보 요구 사항은 소위 매우 우려가 되는 물질(이하 "후보목록")이 포함된 제품에도 적용됩니다. 2018년 6월 27일 납 금속(CAS no 7439-92-1)이 후보 목록에 추가되었습니다.

위의 내용에 의거하여 제품의 특정 전기 부품에 납 금속이 포함될 수 있음을 알려드립니다. 이는 현재의 물질 제한 법안에 적법하며 RoHS 지침(2011 / 65 / EU)의 합법적 면제에 근거합니다. 납 금속은 정상적인 사용 중에는 제품에서 누출되거나 변이가 되지 않으며, 완제품에서 납 금속의 농도는 적용 기준 한계보다 훨씬 낮습니다. 제품 폐기시 납의 폐기에 대한 현지 요구 사항을 고려하십시오.

지역 요구 사항

⚠ 경고

이 제품을 사용하면 캘리포니아 주에서 보고된 암 및 선천적 장애 또는 기타 출산 장애를 유발하는 납을 포함한 화학 물질에 노출될 수 있습니다. 자세한 정보는 <https://www.p65warnings.ca.gov/> 웹 사이트를 참조하십시오.

<https://www.p65warnings.ca.gov/>

안전

버리지 마십시오 - 사용자에게 주십시오

⚠ 경고 이 전동 공구와 함께 제공되는 모든 안전 경고, 지침, 그림 및 사양을 읽으십시오.

아래 나열된 지침을 모두 따르지 않으면 감전, 화재 및/또는 심각한 상해가 발생할 수 있습니다.

나중에 참조할 수 있도록 모든 경고와 지침을 보관하세요.

⚠ 경고 설치, 운영 및 유지보수에 대해 지역별로 지정된 안전 규칙은 언제나 지켜야 합니다.

용도 선언

- 전문 용도로만 사용하십시오.
- 이 제품과 그 부속품을 변형시켜서는 안 됩니다.
- 이 제품이 손상된 경우 사용하지 마십시오.
- 제품 데이터 또는 위험 경고 징후가 보이거나 확실한 경우, 기다리지 말고 즉시 교체하십시오.
- 이 제품은 산업용 조립 환경에서 자격을 갖춘 담당자만 설치, 작동 및 수리할 수 있습니다.

제품별 설명

작동

일반 작동 안전

사용전 이 안전 지침을 읽어주세요.

작동

- 사용하기 전 배터리 팩이 손상되었는지 확인해 주세요. 손상된 장치는 사용하지 마세요.
- 배터리 전압은 충전기 및 공구의 명판에 명시된 전압과 일치해야 합니다.
- 전동 공구에는 전동 공구 전용으로 설계된 배터리 팩만 사용해 주세요. 다른 배터리 팩을 사용할 경우 부상을 입거나 화재가 발생할 위험이 있습니다.
- 배터리 팩을 소각하거나, 분해하거나 파손하지 마세요.
- 결함이 있는 배터리 팩에서 흘러 나오는 액체에 접촉하지 마세요. 예상치 못하게 액체와 접촉했을 경우 물로 헹구주세요. 액체가 눈에 들어갔을 경우 의사와 상담해 주세요.

충전

- **배터리 충전기 데이터에 명시된 충전기 이외의 다른 충전기는 사용할 수 없습니다.** 승인되지 않은 충전기로 배터리를 충전하면 시스템을 변경하는 것으로 간주되어 공구 인증이 무효화됩니다.
- 깨끗하고 건조한 배터리 팩을 충전기 배터리 홀더에 장착하십시오.
- 배터리에 보호 커버를 씌웠을 경우, 충전하기 전 커버를 제거하고 배터리가 손상되지 않았는지 확인해 주세요.
- 충전하기전 배터리의 손상 여부를 점검해 주세요. 사용 중 또는 실수로 손상된 배터리 팩을 충전하지 마세요. (예: 하우징의 움푹 들어간 곳 또는 기타 손상) 손상된 배터리 팩을 교체해 주세요.
- 배터리가 완전히 충전되면 충전기에서 배터리를 분리하시는 것을 권장합니다.

- 가스 주유소처럼 폭발성 환경 가까이에서 충전기를 작동하지 마세요.
- 사용자가 지정된 보호 안전 영역에서 충전기를 작동할 것을 권장합니다. (예: 충전 캐비닛에서 또는 감독 하에)
- 충전 중일 때 충전기가 안정적으로 있는지 확인하여 배터리가 바닥에 떨어지지 않게 해야 합니다.

배터리에서 소음 또는 폭넓은 열기를 식별했을 경우 다음과 같이 대응해 주세요.

1. 충전 중이라면 충전기를 분리하십시오. 배터리를 분리하지 마십시오.
2. 배터리에서 거리를 두고 물러서야 합니다.
3. 배터리를 12시간 동안 놓아두십시오.
4. Atlas Copco 담당자에게 문의해 주세요.

보관

- 배터리팩을 금속 물체와 함께 보관하지 마세요. 단락의 위험이 있으므로 배터리 커넥터에 금속 부분이 닿지 않아야 합니다.
- 배터리와 충전기를 건조한 장소에 보관하시고, 항상 습기가 없는 상태로 유지해 주세요.
- 완전히 충전된 배터리를 보관하지 않도록 해 주세요.
- 장기간 배터리를 전동 공구에 연결된 상태로 보관하지 마세요.
- 가급적 매 12개월마다 보관한 배터리를 충전 유지해 주세요.

폐기

- 배터리 팩을 소각하거나 가정용 쓰레기로 버리지 마세요.

표시 및 스티커

이 제품에는 개인 안전과 제품 유지보수에 관한 중요한 정보가 포함된 표지 및 스티커가 부착되어 있습니다. 표지 및 스티커는 언제나 읽기 쉬워야 합니다. 새로운 표지 및 스티커는 예비 부품 목록을 이용하여 주문할 수 있습니다.



s011050

유용한 정보

안전 보건 자료 MSDS/SDS

Atlas Copco가 판매하는 화학 제품에 대한 설명은 안전 데이터 시트에 나와 있습니다.

자세한 정보는 Atlas Copco 웹사이트 www.atlascopco.com/sds를 방문해주세요.

ServAid

ServAid는 지속적으로 업데이트되며 다음과 같은 기술 정보가 포함된 포털입니다.

- 규정 및 안전 정보
- 기술 자료

- 설치, 작동 및 서비스 지침
- 예비 부품 목록
- 부속품
- 축적 도면

다음 자료 및 웹 사이트를 참조해 주세요. <https://servaid.atlascopco.com>.

추가 정보는 가까운 Atlas Copco 서비스 대리점에 문의하십시오.

Original instructions
Traduction de la notice originale
Übersetzung der Originalbetriebsanleitung
Traducción de las instrucciones originales
Tradução das instruções originais
Traduzione delle istruzioni originali
Vertaling van oorspronkelijke instructies
Oversættelse af originalvejledning
Oversettelse av originalinstruksjoner.
Käännös alkuperäisistä ohjeista
Μετάφραση πρωτότυπων οδηγιών
Översättning av ursprungliga instruktioner
Перевод оригиналов инструкций
Tłumaczenie oryginalnej instrukcji
Preklad originálnych pokynov
Překlad původních pokynů
Eredeti utasítások fordítása
Prevod izvirnih navodil
Traducerea instrucțiunilor originale
Orijinal talimatların çevirisi
Превод на оригиналните инструкции
Prijevod originalnih uputa
Originaaljuhiste tõlge
Originalių instrukcijų vertimas
Oriģinālo instrukciju tulkojums
原始说明的翻译
使用說明書初出翻譯
원본 설명서의 번역문



Atlas Copco

**Atlas Copco Industrial
Technique AB**
SE-10523 STOCKHOLM
Sweden
Telephone: +46 8 743 95 00
www.atlascopco.com

© Copyright 2023, Atlas Copco Industrial Technique AB. All rights reserved.
Any unauthorized use or copying of the contents or part thereof is prohibited.
This applies in particular to trademarks, model denominations, part numbers
and drawings. Use only authorized parts. Any damage or malfunction caused
by the use of unauthorized parts is not covered by Warranty or Product
Liability.

Out of respect to wildlife and nature, our technical literature is printed on
environmentally friendly paper.